

ECI TELECOM

Coral™



FlexSet

280, 280D, 120, 120D and 120L

Uživatelská příručka

DeTeWe

TADiCOM
TELEPHONE SYSTEMS



Obsah

Instrukce.....	I	Automatické přihlášení Zap / Vyp.....	12
Seznam programovacích kódů.....	II	Buzení.....	121
Symboly používané v návodu.....	V	Dělení hovoru (přepínání mezi hovory).....	113
Vlastnosti systému a provedení modelů		Displej: Zap/Vyp.....	56
FlexSet 280D.....	a	Flash (kalibr.přerušeni vnější linky).....	45
FlexSet 280.....	b	Heslo.....	84
FlexSet 120D.....	c	Hlasitý provoz / Náhlavní souprava.....	107
FlexSet 120.....	d	Hlášení, Oznámení.....	79
FlexSet 120 L.....	e	Oběžníkové hlášení.....	81
Připojovací body		Samostatné pobočce (FlexSet).....	80
FlexSet 120 a 280.....	f	Veřejný rozhlas.....	79
FlexSet 280 a 280D s PEX.....	g	Hlášení, Příjem.....	76
Instalace zvýšeného podstavce.....	h	Automatické přihlášení.....	76
Příchytky mikrotelefonu a číslo		Použití.....	78
Instalace na zeď.....	i	Vypnout / Zapnout.....	77
ACD & UCD skupina.....	3	Horká linka.....	54
Čekající volání.....	3	Horká linka.....	54
Klidový čas.....	10	Horká linka: Zpožděná.....	55
Log IN/OUT pro jednu skupinu.....	5	Chráněná linka (datové volání).....	104
Primární Log IN.....	6	Konec volby.....	115
Uvolnění připojení z ACD skupiny.....	7	Monitorování portů (tiché, bez varování).....	106
Uvolnění / Znovu připojení.....	8	Napojení	24
Wrap – up kód.....	9	Následuj mne.....	46
Zadání ID.....	4	Nastavení úrovně mikrotelefonu.....	11
Automatické opakování volby.....	13	Nastavení vyzvánění.....	101

Obsah (pokr.)

Nerušit.....	40	Reprodukce hudby: Zap / Vyp.....	69
Nerušit: Dočasné zrušení.....	42	Rozpojení hovoru.....	47
Noční provoz (Spol.skup.Bell/UNA).....	73	Rychlá volba.....	109
Nouzové volání.....	50	Použití privátní a veřejné zkrácené volby.....	112
Nouzové volání.....	50	Programování privátní zkrácené volby.....	109
Nouzové volání: Přihlášení.....	51	Řetězové volání.....	105
OCC (Další služby–Other Command Carrier)....	74	Sekretářská souprava.....	16
Odbočení hovoru.....	39	Použití.....	21
Opakování volby.....	57	Privátní hovor.....	18
Parkování – schránka	75	Programování exklusivního přidržení.....	17
Parkování hovoru: Pro pobočku.....	82	Přesměrování.....	19
Programování.....	87	Sestavení hovoru: Interní a externí.....	58
Linková tlačítka sekretářské soupravy.....	94	Skupinové volání.....	48
Požití.....	90	Status pokoje.....	102
Preference.....	95	Šeptání.....	123
Tlačítka.....	87	Aktivace.....	123
Značení tlačítek.....	91	Nerušit.....	126
Předání hovoru (XFER).....	116	Příjem.....	124
Přepínání / konzultace / konference tří.....	25	Termínové volání.....	99
Přesměrování hovorů.....	28	Uložení čísla / Opakování volby.....	103
Převzetí hovoru: Přímé, ve skupině.....	86	Uplynulý čas hovoru.....	43
Přidržení.....	52	Vícejazyčný displej.....	68
Příjem volání.....	97	Vícenásobná konference.....	36
Přijetí čekajícího volání.....	120	Vlastní oprávnění.....	44
Relé (příslušenství).....	98	Vypnutí mikrofonu.....	71

Obsah (pokr.)

Vystopování zlomyslného volání.....	62
Zámek.....	85
Zdroj hudby.....	70
Změna oprávnění (COS).....	35
Zobrazení čekajícího volání.....	119
Zobrazení identifikace volajícího (ID).....	31
Zobrazení Jména / čísla.....	72
Zpětné volání.....	32
Off-Hook (Čekající volání, nabídka spojení).....	34
Pobočková linka, vnější linka.....	32
Zpráva.....	64
Odpověď.....	64
Nastavení indikace zprávy	66
Zrušení indikace zprávy	67
Zúčtovací kód (povinný).....	2
Zúčtovací kód.....	1
Dodatek A - Zvláštní pojmy.....	A – 1
Dodatek B – Tóny.....	B – 1
Dodatek C - LED (světelné kontrolky funkcí).....	C – 1
Dodatek D – ISDN.....	D – 1

Máte v rukou uživatelský manuál pro řadu systémových telefonů zn. Coral FlexSet na ISDN bázi. Tyto telefony systémově náleží k telefonním ústřednám Coral FlexiCom.

Telefony FlexSet se stanou nepostradatelnou součástí Vašeho pracovního prostředí a důležitým prostředkem pro Vaše denní obchodní a komunikační činnosti. Ačkoliv je řada FlexSet technicky velmi vyspělým produktem, obsluha je velmi jednoduchá a přímočará. Využitím funkcí důležitých pro Vás a Vaši firmu získáte ve FlexSetu okamžitě velkou komunikační sílu.

Mnohé z funkcí, které byly nastaveny během počáteční instalace, jsou k využití na bázi poboček. Jejich alokace může být také změněna dle změněné situace na pracovišti nebo dle Vašich individuálních požadavků tím, že je umožněno programovat každé tlačítko na Vašem telefonu. Potřebujete-li změnit funkci tlačítka, můžete to udělat z telefonu (str. 87). Většina funkcí FlexSetu může být aktivována buď stisknutím programového tlačítka nebo volbou přístupového kódu funkce.

Tento uživatelský manuál poskytuje úplný popis schopností a činností FlexSet modelů 280D, 280, 120D, 120 a 120L. Součástí manuálu je alfabetycký seznam funkcí. Obsah rovněž funguje jako seznam funkcí, které ústředna Coral FlexiCom podporuje pro různé přístroje FlexSet. Hledání v manuálu je jednoduché vzhledem k přehlednému členění funkcí. Avšak některé funkce nabízejí různá využití. V tomto případě jsou všechny varianty uvedeny pod názvem hlavní funkce, jako jsou například ACD+UCD Groups, Boss Group a Speed Dialing.

Dodatky umístěné na konci poskytují základní vysvětlení zvláštních termínů a operací a jsou užitečné pro úplnější vysvětlení termínů.

Pokud snad nebyl kód některé z funkcí instalován ve Vašem systému nebo lince, prověřte s pomocí Vašeho systémového manažera seznam instalovaných specifických funkcí.

Seznam zvláštních kódů

Přístupové kódy slouží k ovládání funkcí a jsou do vašeho systému programovány při jeho instalaci. Všechny přístupové kódy jsou vždy platné pro jeden systém a mohou být odlišné pro systém druhý, dle požadavků vaší společnosti. Dvě čísla oddělená pomlčkou (-) značí rozmezí platných čísel použitelných pro danou operaci např. (5600– 5849).

Prosím najděte platný kód služby v tomto manuálu a použijte jej vždy, když nemáte definované tlačítko pro danou funkci na vašem telefonu FlexSet.

ACD & UCD skupina		Hlášení, Příjem	
Čekající volání.....	*982	Automatické přihlášení	*33
Klidový čas.....	*976	Vypnout / Zapnout	*34
Log IN/OUT pro jednu pobočku.....	*974		
Primární Log IN.....	*442	Chráněná linka (datové volání)	*77
Uvolnění připojení z ACD skupiny.....	*975	Konec volby	#, *300
Uvolnění / Znovu připojení	*991	Monitorování portů	Xfer9, *981
Wrap – up kód.....	*977	Napojení.....	Xfer3, *24
Zadání ID.....	*973	Následuj mne	*89
Automatické opakování volby.....	*78	Nastavení vyzvánění	*36
Automatické přihlášení Zap/ Vyp.....	*38	Nerušit	*45
Buzení.....	*73	Nerušit : Dočasné zrušení	Xfer3, *24
Dělení hovoru (přepínání mezi hovory)	*321, *322	Noční provoz (Spol.skup.Bell/UNA)	*92, *80
Displej: Zap / Vyp	*37	Nouzové volání	*443
LED ON / OFF.....	*301	Kód aktivace.....	*1
Flash (kalibrace přerušeni vnější linky)	*50	Kód deaktivace.....	*0
Heslo.....	*79	OCC (Další služby-Other Command Carrier)	*27
Hlasitý provoz / Náhlavní souprava.....	*20, *323	Odbočení hovoru	*445
		Opakování volby	*43
Hlášení, Oznámení			
Oběžníkové hlášení.....	7300-7309	Parkování.....	7060-7069
Samostatné pobočce (FlexSet)	Xfer6,*91,#3	Parkování hovoru: Pro pobočku	*83, 79, #7
Veřejný rozhlas.....	7074-7079		

Seznam zvláštních kódů (pokr.)

Programování		Šeptání	
Preference.....	*31	Aktivace.....	*744
Tlačítka.....	*39	Nerušit.....	*745
Předání hovoru (XFER).....	*22	Skupinové volání.....	5600-5849
Přesměrování hovorů		Smyčka.....	*21
Všech hovorů.....	*41, #8	Smyčka odchozí.....	*25
Při obsazení.....	*40	Status pokoje.....	7026-7041
Po čase.....	*42	Termínové volání.....	*72
Při obsazení a po čase.....	*47, #2	Uložení čísla / Opakování volby.....	*96, #9
V čase.....	*985	Uplynulý čas hovoru.....	*29
Převzetí hovoru		Vícejazyčný displej.....	*328
Ve skupině.....	*81 nebo 76	Vícenásobná konference.....	7098-7099
Přímé převzetí hovoru.....	*80 nebo 77	Uzamčení.....	*441
Přidržení.....	*71, #4	Prohlížení / Odpojení.....	*983
Relé (příslušenství).....	7086-7091	Vlastní oprávnění.....	*70
Reprodukce hudby: Zap / Vyp.....	*35	Vypnutí mikrofonu.....	*320
Rozpojení hovoru.....	*23	Vystopování zlomyslného volání.....	*740
Rychlá volba		Vystopování zlomyslného volání: Tisk.....	*741
Programování privátní zkrácené volby.....	*93	Zámek.....	*48
Řetězové volání.....	*95	Zdroj hudby.....	*329
Sekretářská souprava		Změna oprávnění (COS).....	*49
Linková tlačítka sekretářské soupravy.....	*26	Zobrazení čekajícího volání.....	*325
Privátní hovor.....	*86, #6	Zobrazení identifikace volajícího (ID).....	*444
Programování exklusivního přidržení.....	*87	Zobrazení Jména / čísla.....	*28
Přesměrování všech hovorů.....	*68	Zpětné volání	
Přesměrování při obsazení.....	*67	Off-Hook (Čekající volání, nabídka	
Přesměrování po čase.....	*69	spojení).....	Xfer8
Přesměrování v čase.....	*984	Pobočková linka, vnější linka.....	Xfer2, *76

Seznam zvláštních kódů (pokr.)

Zpráva	
Odpověď.....	*75 nebo 5
Zanechání.....	Xfer5,*75,#5
Zrušení.....	*440
Zúčtovací kódy.....	*990

Symbole používané v návodu



PIN
Kód



XFER



Displej

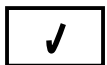

Tlačítka na telefonu: Tlačítka obsahují jeho název a LED indikaci.

XFER(Transfer) tlačítka: Když je na telefonu nastavena funkce Auto Transfer, není nutné stisknout tlačítka XFER při běžícím hovoru. Pouze objeví-li se tlačítka XFER v silném rámečku, tato funkce se použije.

Displej: LCD displej poskytuje informace o nastavení telefonu. Displej obsahuje 48 nebo 80 znaků ve 2 řadách po 24, resp. 48 znacích dle typu telefonu. Dodávají se i modely bez displeje.

Nastavení hlasitosti: Tlačítka nastavení hlasitosti se používají k úpravě hlasitosti hovoru a k procházení obsahu určitých funkcí jako např. Termínová volání a Zkrácená volba, pokud jsou zobrazeny na displeji.

Aktivace a zrušení kódů: Používá se k aktivaci nebo rušení určitých funkcí. Kódy původního nastavení jsou *1 a *0. Aktivace a rušení kódů pro Váš systém může být odlišné. Informujte se u správce vašeho systému. Funkce se zpřístupní buď volbou nebo naprogramováním tlačítka s kódy nebo přidáním kódů k funkci tlačítka.

ON / OFF Objeví-li se symbol ve sloupci označeném Key LED, signalizuje, zda LED v tlačítku svítí nebo nesvítí.

XXXX/YYYY/ZZZZ Písmena **XXXX**, **YYYY** a **ZZZZ** ,objeví-li se na displeji telefonu, představují čísla nebo názvy linek, poboček nebo vnějších linek nebo zvláštních linek podle použití.

à Poznámka:

V tomto manuálu jsou tato písmena jsou znázorněna jako část displeje telefonu. Jejich speciální využití je uvedeno dále v textu.

Vlastnosti systému a provedení modelu

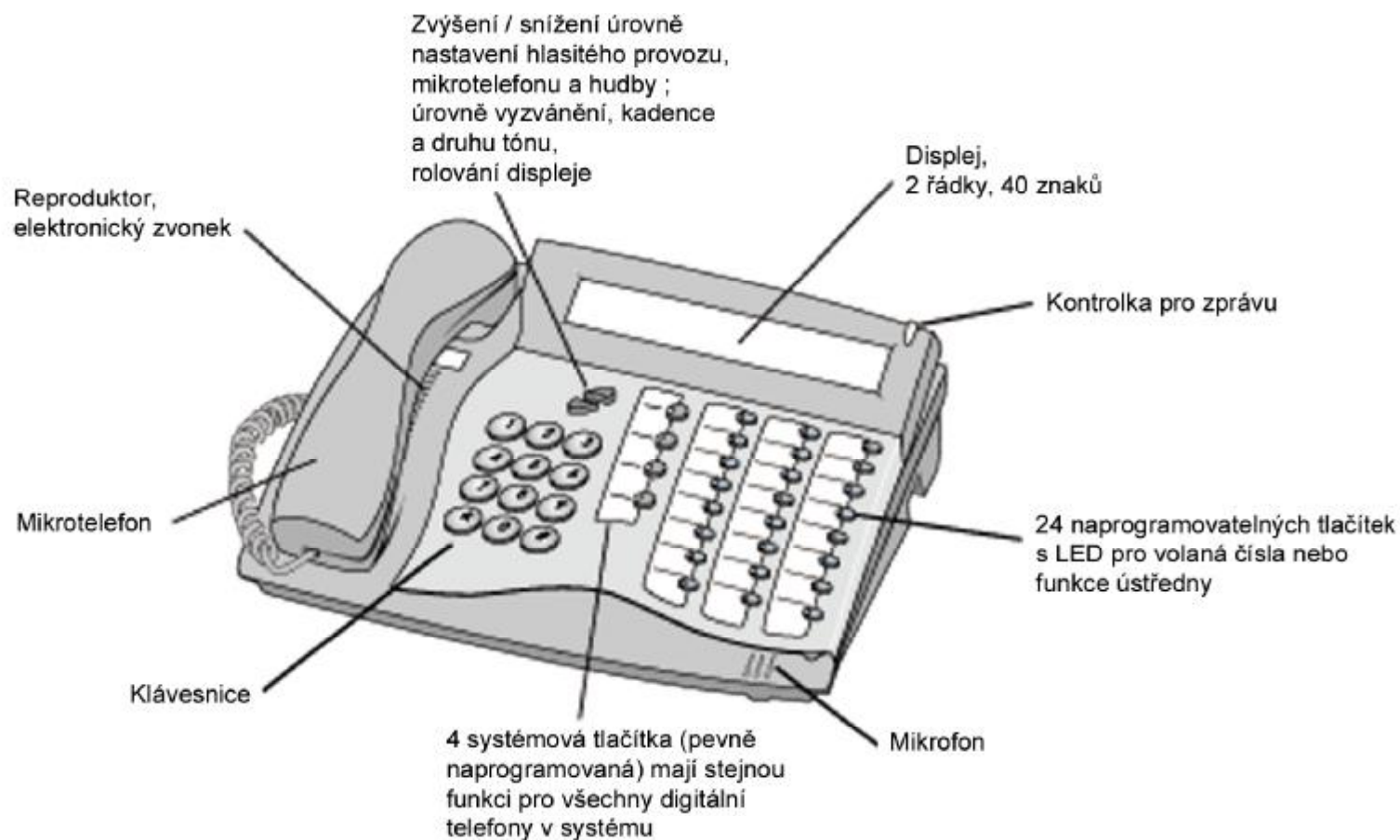

FlexSet 208D

Vlastnosti systému a provedení modelu

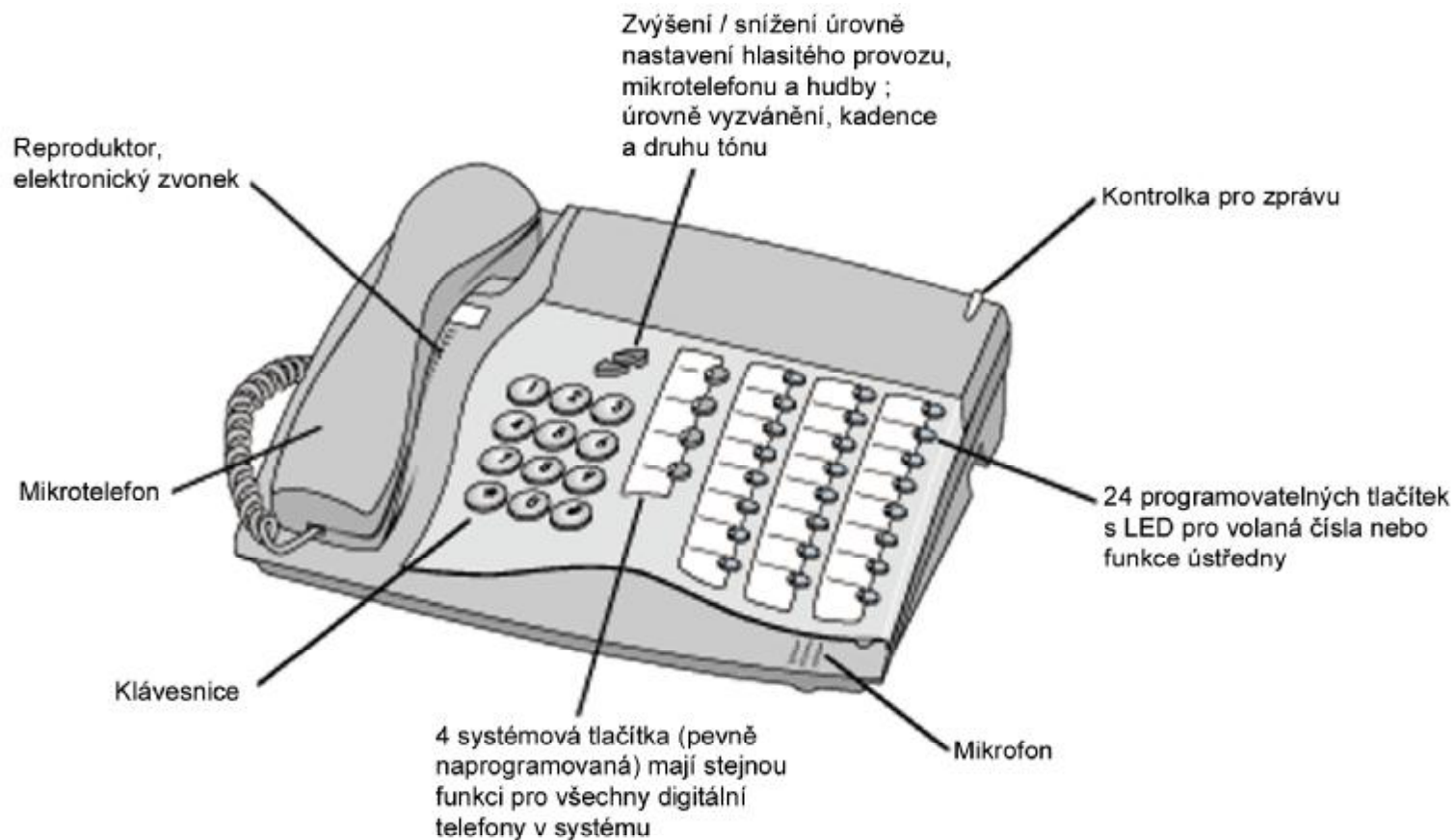

FlexSet 280

FlexSet 120D



➡ **POZÁMKA :** U FlexSetu modelu 120D, i když je v systému definován očíslovací plán s osmi šíslicemi, bude zobrazeno pouze posledních pět číslic.

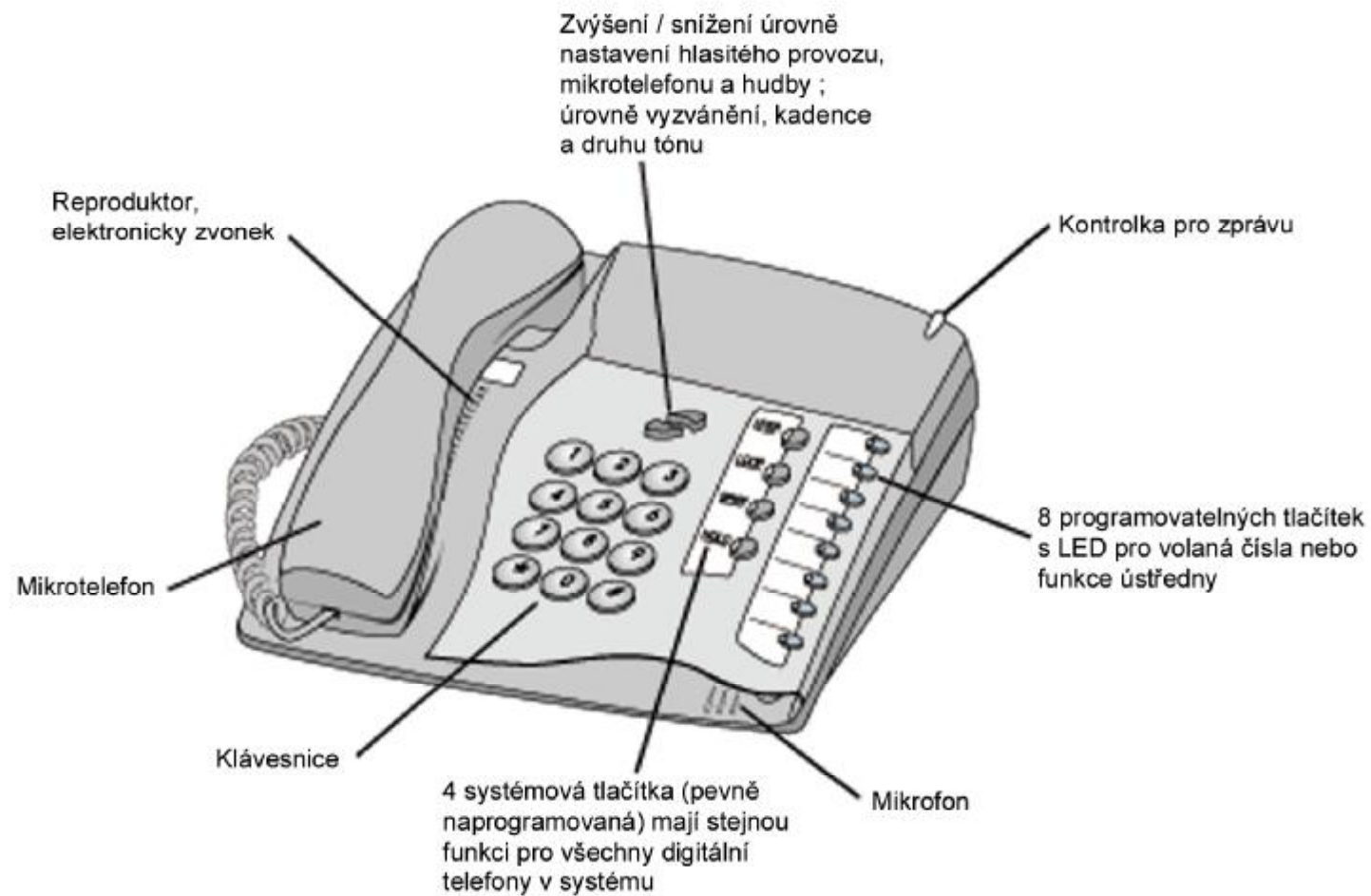

FlexSet 120

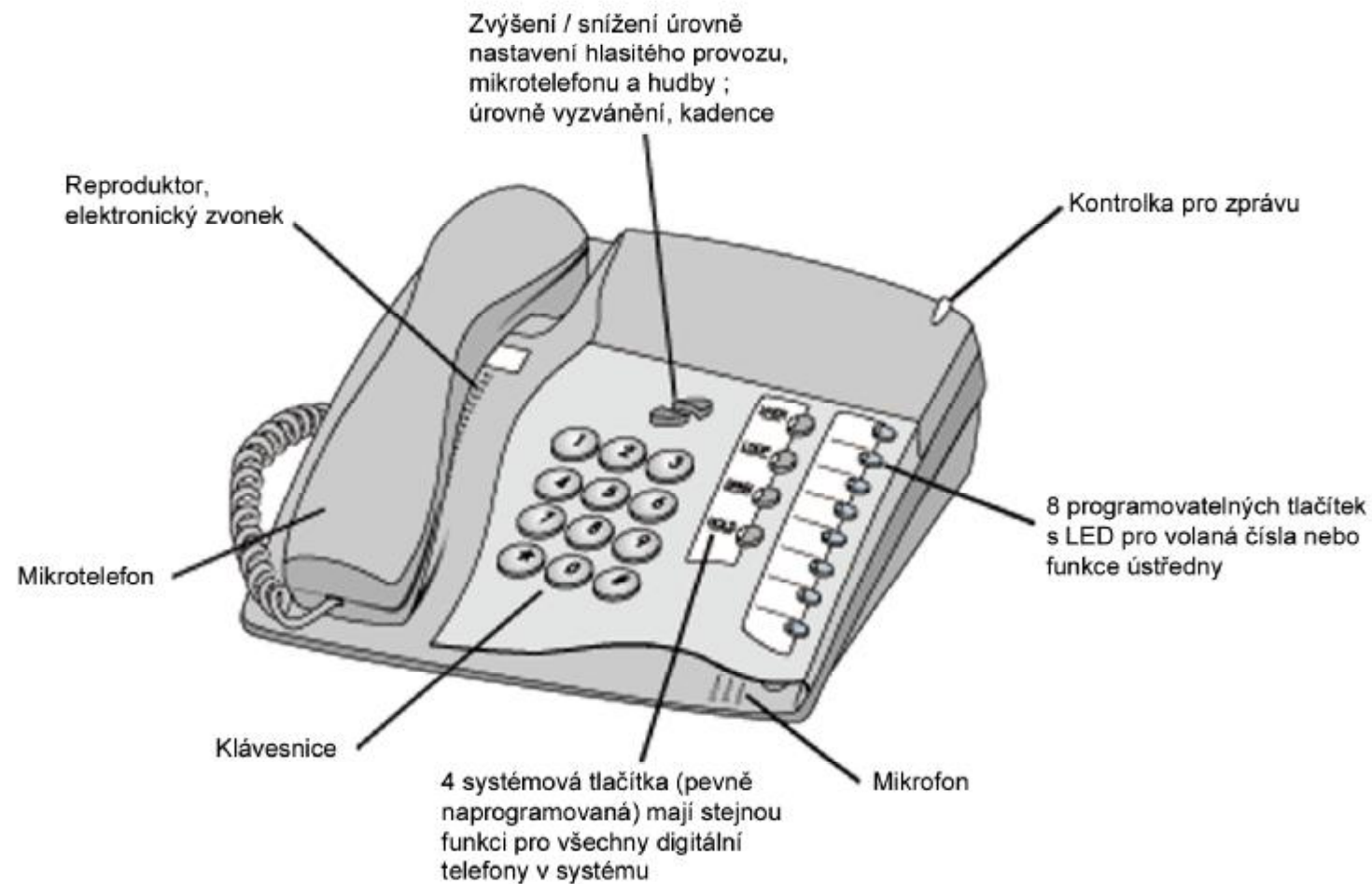

FlexSet 120L

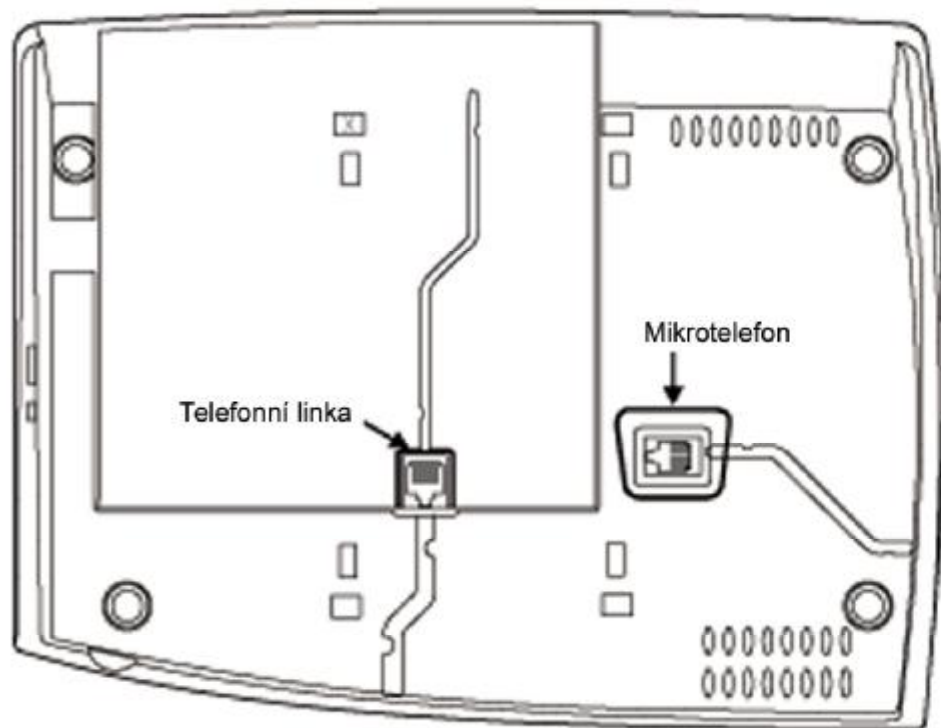

Pohled ze spodu

FlexSet 280

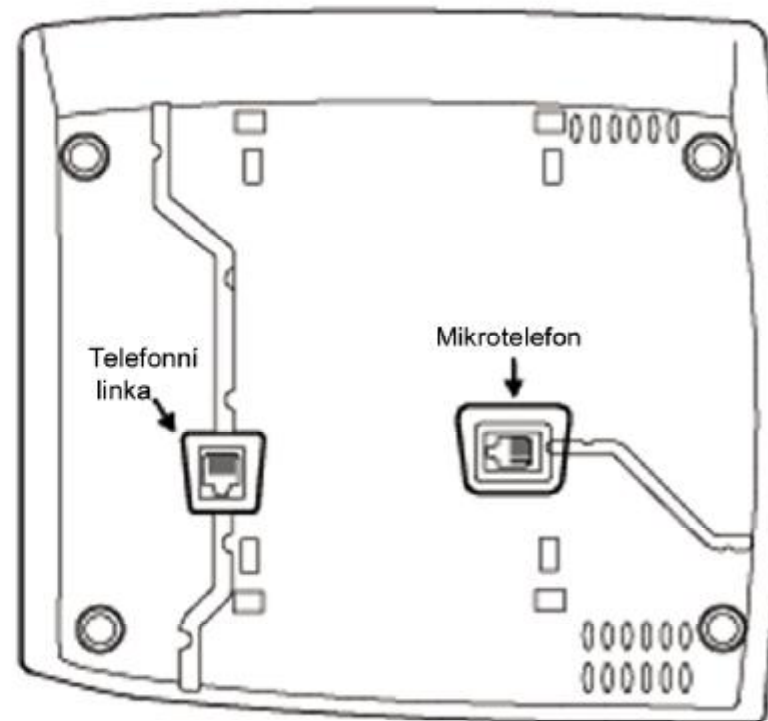

Pohled ze spodu

FlexSet 120

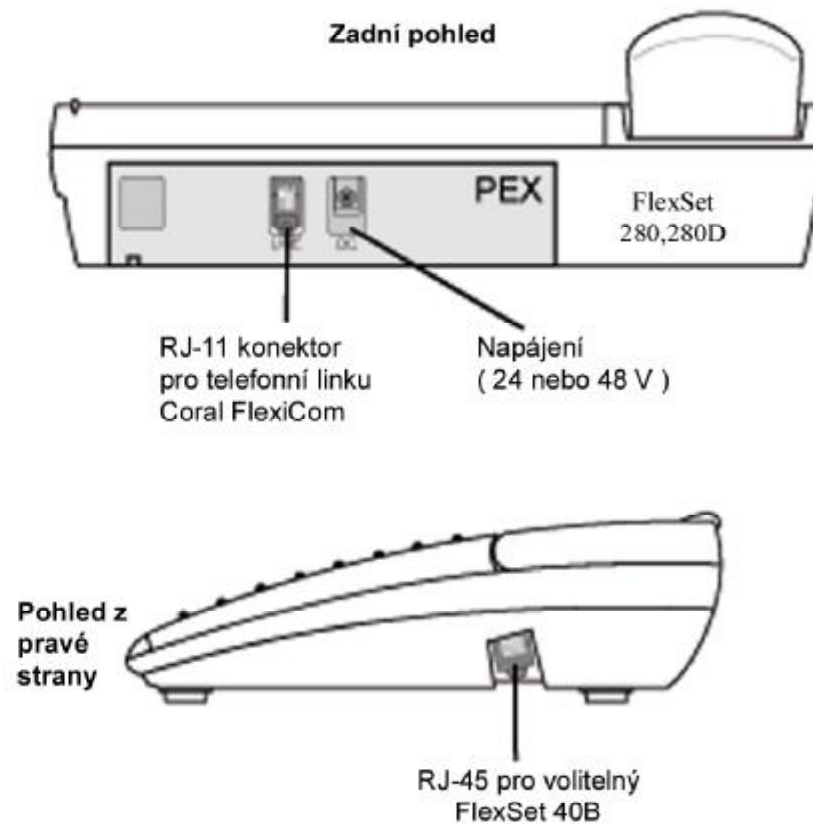
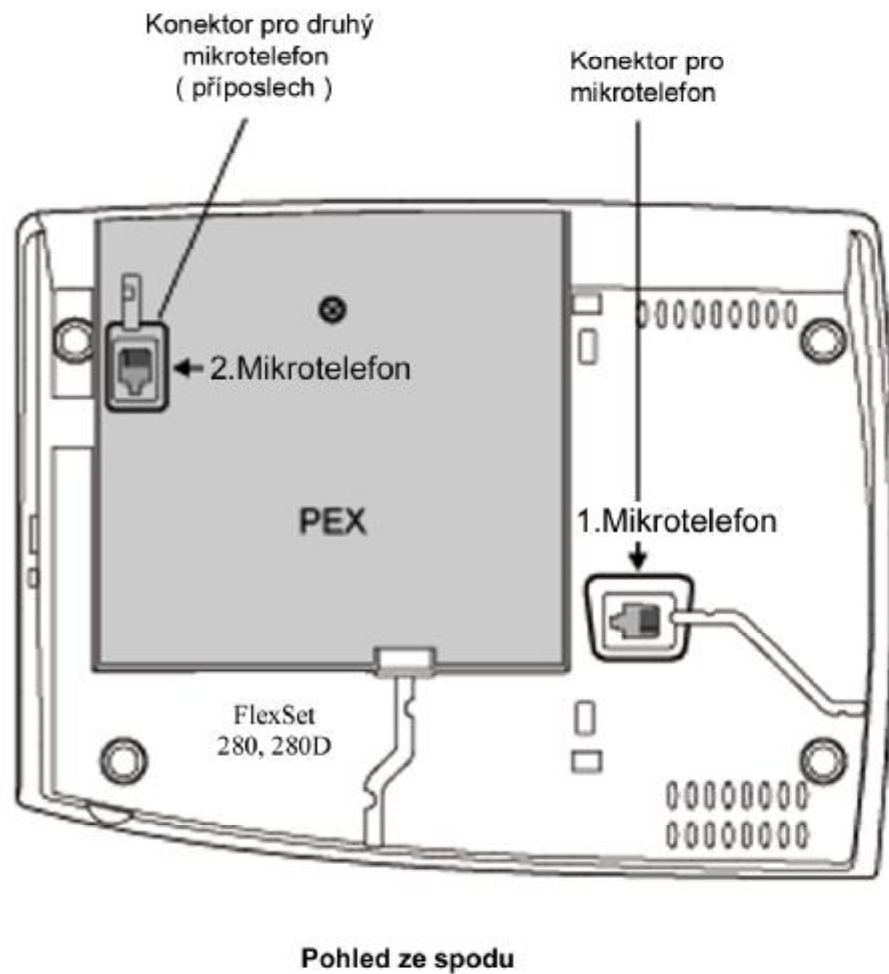

FlexSet 280 a 280D s PEX - Připojovací body

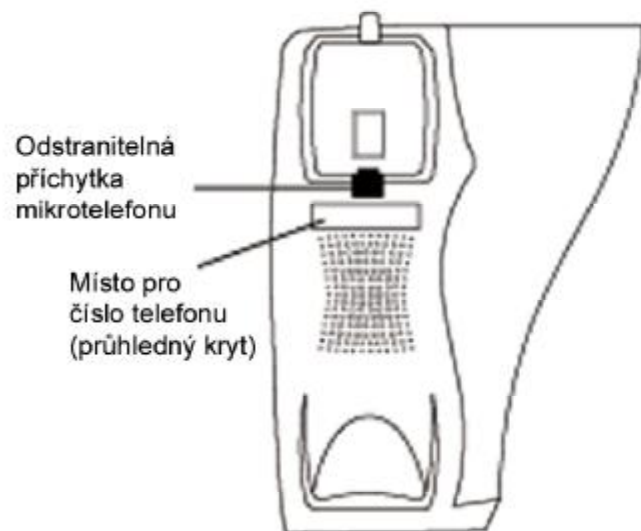

Příchytka mikrotelefonu a číslo

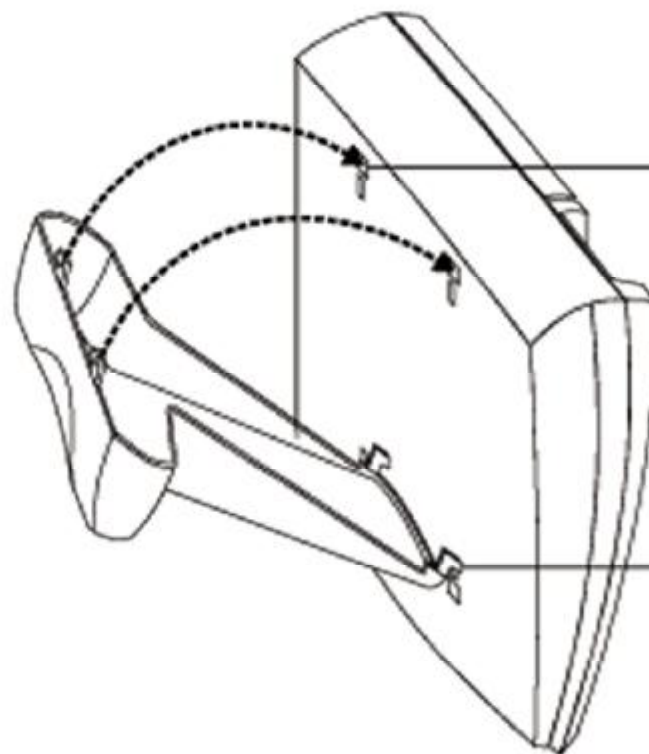

Instalace zvýšeného podstavce

Otočení příchytky mikrotelefonu

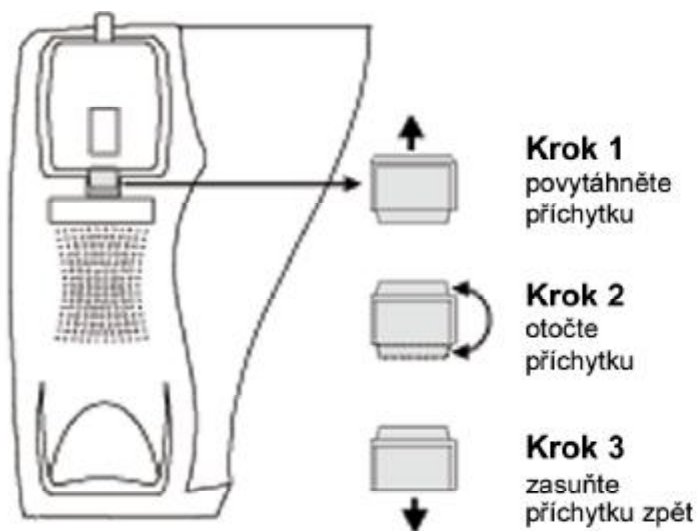

Instalace závěsné konzole

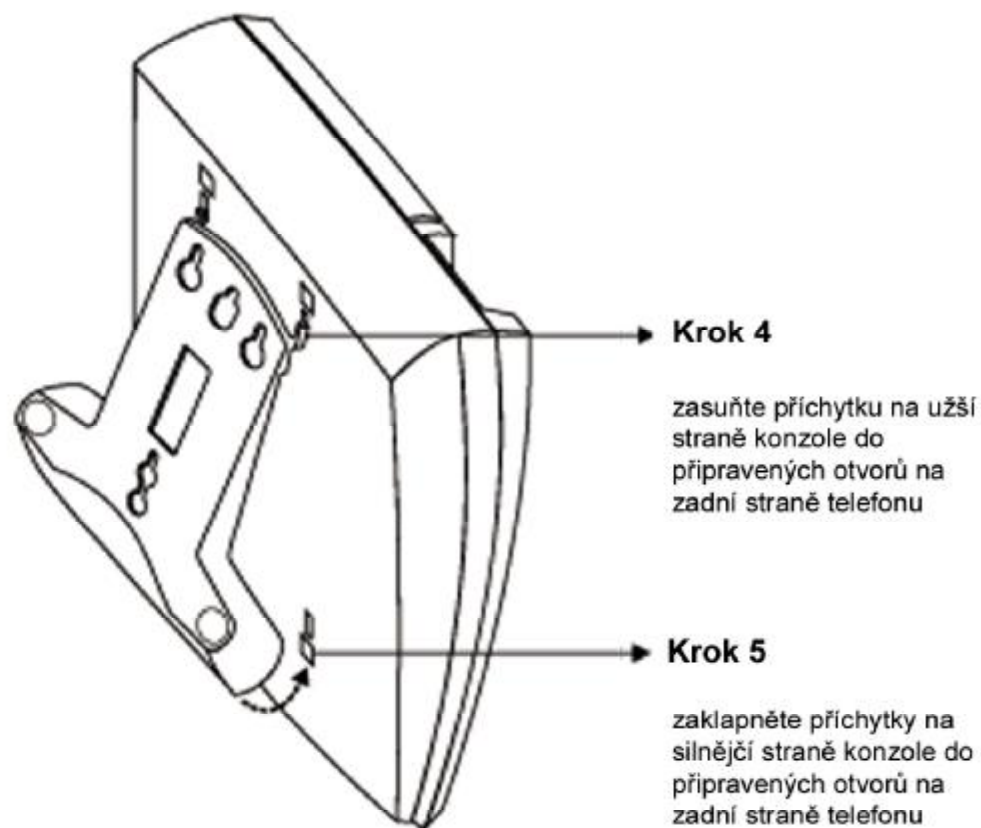

Instalace na zeď

Když je vaše společnost vybavena zúčtovacím systémem využívajícím osobních zúčtovacích čísel (PIN kódů) jsou záznamy o hovorech (SMDR) doplněny o tyto PIN kódy. Zúčtovací systém předává různé údaje pro zpracování statistiky hovorů nebo sledování nákladů ve formě ceny nebo počtu tarifních impulsů, které mohou být přiřazeny jednotlivým zúčtovacím kódům. Každý záznam o jednotlivém hovoru obsahuje datum a čas započetí hovoru.

n = zúčtovací kód
(nezobrazí se pokud jsou použity VFAC)
x = číslo nebo jméno vnější lin.
y = volané číslo

Aktivace PIN kódů z klidového stavu

- Stiskni

PIN Kód

 nebo volte kód služby *990
- Zadej PIN kód
- Stiskni tlačítko vnější linky nebo volte její přístupový kód
- Volte číslo externího účastníka

◇ **Poznámka:** Můžete použít též kód pro opakování posledně volaného čísla, zaznamenaného čísla nebo číslo zkrácené volby místo volby vnější linky

Aktivace během příchozího a odchozího hovoru

- Stiskni

PIN Kód

 nebo

XFER

 a volte přístupový kód *990
- Zadej PIN kód
- Uslyšíte tón potvrzení
- Pokračujte v hovoru nebo zavěste

◇ **Poznámka:** V závislosti na definici vašeho systému je délka PIN až do 16 znaků. Lze zadat pouze jeden PIN pro jeden hovor. Při pokusu zadat další PIN zobrazí displej zprávu: "**Jiz nastaveno!**".. při volbě nesprávného PIN je zobrazena zpráva: "**Neplatny PIN**".

Zadej PIN Zuctovaci kod	ON
Zadej cislo	ON
Ext. xxxx Volba yyyy	ON
Zadej PIN kod Zuctovaci kod	ON
Potvrzeno	ON
2.hovor xxxxx	OFF

Zúčtovací kód (povinný)

Proveďte následující kroky, jestliže systém vyžaduje PIN kód.

x = číslo/jméno vnější linky

Externí volání

- *Volte kód vnější linky nebo stiskněte tlačítko vnější linky nebo stiskněte předvolené tlačítko*
- *Zadejte PIN kód*
- *Volte číslo externího účastníka*

**Zadej PIN
Zúčtovací kód**

Ext. xxxx

Opakování posledně volaného čísla

- *Volte *43 nebo stiskněte tlačítko*
- *Zadejte PIN kód*
Systém automaticky vytočí číslo posledně volaného účastníka

**Opak.
volby**

Volba zaznamenaného čísla

- *Stiskněte tlačítko*
- *Zadejte PIN kód*
Systém automaticky vytočí číslo posledně volaného účastníka

**Záznam.
číslo**

Volba pomocí zkrácených voleb

- *Volte číslo zkrácené volby nebo stiskněte předvolené tlačítko*
- *Zadejte PIN kód*
Systém automaticky vytočí číslo posledně volaného účastníka

Tato vlastnost vám dovoluje zjistit počet čekajících hovorů (volání) pro jednotlivé skupiny ACD (Automatická distribuce hovorů - Automatic Call Distribution).

nnn = počet čekajících volání

Zobrazení čekajících volání pro libovolnou skupinu

V klidovém stavu

- Stiskněte  nebo volte kód *982
- Volte číslo požadované skupiny ACD
- Uslyšíte tón potvrzení

Zadej ACD
Cek.ACD volani

ON

Poc.cek.vol nnn
ACD (acd#)

OFF

◇ **Poznámka:** Pro naprogramování tlačítka „Čekaj.hovory“ použijte kód *982.

Zobrazení čekajících volání pro určitou skupinu

LED u tlačítka „Čekaj. hov.ACD.#“ bliká, jestliže existují ve frontě čekající hovory. Tato funkce vám dovolí zobrazit počet čekajících hovorů pro tuto ACD skupinu i během hovoru.

- Stiskněte tlačítko 

Cekaj.volani nnn
ACD (acd#)

Bliká

ON

◇ **Poznámka:** Pro naprogramování tlačítka „Čekaj.hovory ACD #“ použijte kód *982 následovaný číslem ACD skupiny.

Tato vlastnost dovoluje systému identifikovat agenta ACD skupiny, když se připojí do systému na začátku směny. Jakmile je vaše ID jednou registrováno systémem, můžete se připojit do libovolného počtu skupin. Vaše ID zůstává v systému pokud jste registrován alespoň v jedné skupině. Pokud se odpojíte z poslední skupiny vaše ID bude smazáno ze systému a při opětovném připojení musíte ID opět zadat.

X = ID

Zadání ID

- Stiskněte  nebo volte kód *973
- Zadejte vaše ID
- Uslyšíte tón potvrzení

◇ **Poznámka:** Je povoleno pouze jedno ID pro jeden telefon. Zadání dalšího ID smaže ID předchozí

Můžete zadat další ID jste-li připojen do systému. Je to přípustné, jestli že jiný agent chce pokračovat v práci na vašem telefonu bez toho, že by se připojil na vlastním telefonu.

Zadání jiného ID

- Stiskněte  nebo volte kód *973. Vaše existující ID se objeví na displeji
- Zadejte vaše ID (4 číslice). Jakmile zadáte nové ID, staré ID z displeje zmizí
- Uslyšíte tón potvrzení

Zadej ID
Zadej ID

ON

Zadej ID xxxx
Zadej ID

ON

Potvrzeno

OFF

Zadej ID xxxx
Zadej ID



ON

Potvrzeno

ON



Tato služba se používá, když člen ACD skupiny (agent) se připojuje nebo opouští ACD skupinu. Agent může být současně členem několika skupin.

Log IN (přihlášení) k jednotlivé skupině

- Stiskni  nebo volte *974
- Volte číslo ACD skupiny
- Volte kód aktivace 
- Uslyšíte tón potvrzení

◇ **Poznámka:** Jestliže je ID požadováno a je zadáváno displej zobrazí:

Log OUT (odhlášení) z jednotlivé skupiny

- Stiskni  nebo volte *974
- Volte číslo ACD skupiny
- Volte kód deaktivace 
- Uslyšíte tón potvrzení

- ◇ **Poznámka:**
- 1) Jestliže se odhlásíte ze všech ACD skupin tak LED LOG IN/OUT zhasne a vaše ID je smazáno ze systému.
 - 2) Jestliže se potřebujete připojit nebo odhlásit do (z) dalších skupin opakujte tuto proceduru.
 - 3) Log IN/OUT tlačítko naprogramujte s kódem *974 následovaným číslem ACD skupiny
 - 4) Jestliže se odhlásíte z primární ACD skupiny, není toto nadále označena jako primární (viz str.6)

X = ID

acd# = číslo/jméno ACD skup.

Zadej ACD
Prihlas

OFF

Vypnuto (acd#)
Prihlas

OFF

Zapnuto (acd#)
Prihlas

ON

Zadej ACD
Prihlas

ON

Zapnuto
Prihl.

ON

Uc.odhlasen

OFF

Tato funkce dovoluje definovat jednu z vašich skupin jako primární. Tato skupina má prioritu před dalšími skupinami do nichž jste připojen. Jakmile se připojíte do primární skupiny, jsou čekající volání v této skupině přednostně směrovány na vás. Pouze jestliže na vás nečekají žádné hovory v primární skupině, jsou na vás směrovány hovory z ostatních skupin.

◇ **Poznámka:** Jestliže nemáte žádnou skupinu definovanu jako primární nebo jste z ní odhlášen, je za primární považována ta skupina, do které jste se jako první přihlásil.

Přihlášení do primární skupiny

- Stiskněte nebo volte *442
- Volte číslo ACD skupiny
- Volte kód aktivace
- Uslyšíte tón potvrzení

◇ **Poznámka:** 1) V některých skupinách je potřeba před přihlášením zadat ID
 2) Pouze jedna skupina může být označena jako primární
 3) Tlačítko pro připojení do primární skupiny naprogramujte kódem *442
 4) Jestliže se připojíte do primární skupiny jste současně jejím členem (viz str.5)

Odhlášení z primární skupiny

- Procedura je stejná jako odhlášení (Log OUT) ze samostatné skupiny (viz předcházející strana) vyjma zadání agenta primární skupiny.

◇ **Poznámka:** Po odhlášení, kdy skupina není nadále považována za primární, zůstáváte nadále členem této skupiny.

<input type="text" value="Zadej ACD#
Prihlas"/>	OFF
<input type="text" value="První sk. (acd#)
Prihlas"/>	ON
<input type="text" value="Zapnuto (acd#)
Prihlas"/>	ON

Můžete se dočasně uvolnit ze všech ACD skupin jejichž jste členem. Tato funkce dovoluje uvolnit spojení z ACD/UCD skupinami ze kterých jste dočasně uvolněn. Systém vás automaticky uvolní ze všech skupin jejichž jste členem potom co neodpovídáte po předem definovanou dobu. Doba je definována jednotně pro celý systém.

Uvolnění z ACD skupin

- Stiskni tlačítko
nebo



- volte kód *975
- volte kód aktivace

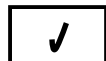

- Uslyšíte tón potvrzení



OFF



ON

Obnovení připojení do ACD skupin

- Stiskni rozsvícené tlačítko
nebo



- volte kód *975
- volte kód deaktivace

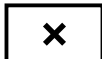

- uslyšíte tón potvrzení



ON



OFF



◇ **Poznámka:** Pokus o znovu připojení do ACD skupin jestliže není telefon v klidu bude odmítnut. Displej zobrazí:





ON

Jestliže je váš telefonem členem UCD skupiny můžete jej dočasně ze skupiny uvolnit a později opět připojit.

Odpojení z UCD skupiny

- Stiskni tlačítko  nebo volte kód *991
- Zadejte číslo vaší UCD skupiny
- Volte aktivační kód 
- Uslyšíte tón potvrzení

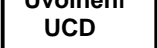
Znovu připojení do UCD skupiny

- Stiskni tlačítko  nebo volte kód *991
- Zadejte číslo vaší UCD skupiny
- Volte aktivační kód 
- Uslyšíte tón potvrzení



◇ **Poznámka:** Tlačítko  naprogramujte s kódem *991 následovaným číslem UCD skupiny. Tlačítko funguje jako přepínač

Která skupina Uvoln. ze skupiny	OFF
Připojeno	ON
Uvolнено	ON
Ktera skupina Uvoln. ze skupiny	ON
Uvolнено	ON
Připojeno	OFF



Klidový čas (Wrap-Up time) dovoluje členům skupin ACD/UCD uspořádat informace po skončení hovoru a krátkou relaxaci před novým voláním. Délka tohoto intervalu je definována pro každou skupinu zvlášť. Tento interval dovoluje agentům poslat informaci ve formě Wrap-Up kódu do CCM. Aktivace Wrap-Up kódu, vztahující se k právě ukončenému hovoru, je povolena pouze po dobu tohoto intervalu.

Jeli telefon ve stavu klidu (je možno odeslat Wrap_Up kód) displej zobrazuje:

Aktivace času klidu

- Stiskni tlačítko  nebo
- volte kód *976
- volte kód aktivace 
- Uslyšíte tón potvrzení

Zrušení času klidu

- Stiskni svítící tlačítko  nebo
- volte kód *976
- volte kód deaktivace 
- Uslyšíte tón potvrzení







OFF



ON

ON

OFF

Nastavení úrovní je používáno pro nastavení hlasitosti reproduktoru, mikrotelefonu a nastavení úrovní vyzvánění.

Nastavení úrovní

- Stiskněte tlačítko  abyste zvýšili úroveň
- Stiskněte tlačítko  abyste snížili úroveň

Reproduktor, hudba při položeném mikrotelefonu mají svou vlastní úroveň pro audiosignály, kterou lze nastavit následovně

- **Reproduktor:** Jestliže používáte reproduktor můžete nastavovat jeho hlasitost. (Monitorování hovorů, hlášení atd.)
- **Hlasité telefonování handsfree (ne pro Flexset120L):** Při hlasitém telefonování používáte velice citlivého mikrofonu pro snímání vašeho hlasu. Systém pracuje tím způsobem že kontroluje oba účastníky ale nedovolí, aby byli oba slyšet současně. Vybere silněji hovořícího účastníka.

Stiskněte tlačítko  abyste lépe slyšeli účastníka s nímž hovoříte

Stiskněte tlačítko  abyste zeslabili účastníka s nímž hovoříte

- **Hudba na pozadí:** Jestliže je telefon v klidovém stavu a je zapnuta reprodukce hudby (viz str.69) můžete nastavovat její úroveň
- **Mikrotelefon:** Jestliže hovoříte pomocí vašeho mikrotelefonu můžete nastavovat úroveň signálu ze sluchátka.

X = 0-15 úroveň reproduktoru a hudby (Min=0, Max=15), rozsah 24dB

y = 0-7 úroveň reproduktoru a hudby (Min=0, Max=7), rozsah 24dB

Hlas.repro xxxx

Hlas.hudby xxxx

Hlas.sluch. yyyy

Můžete nastavit váš telefon tak, že automaticky odpoví na příchozí hovor po předem definovaném čase (počtu vyzvánění). Můžete dále vést normální hovor bez použití mikrotelefonu (hands free). Používáte-li však telefon FlexSet 120L musíte použít mikrotelefonu nebo náhlavní soupravy.

Zapnutí automatického přihlášení

- Stiskněte tlačítko



nebo

- volte kód *38

- Volte kód aktivace



- Uslyšíte tón potvrzení

Vypnutí automatického přihlášení

- Stiskněte tlačítko

nebo

- volte kód *38

- Volte kód deaktivace

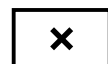

- Uslyšíte tón potvrzení

UPOZORNĚNÍ

Ponecháte-li telefon s aktivovanou funkcí Automatického Přihlášení tak telefon automaticky odpoví na všechny příchozí hovory a ty budou slyšet po celé místnosti.

Hovor po veřejné lince zachycený pomocí Automatického Přihlášení zablokuje veřejnou linku dokud ji systém neuvolní.



OFF



ON



ON



OFF

System může opakovaně volit číslo externího účastníka, který je obsazen nebo odmítá hovory. System volí číslo opakovaně dokud telefon nezačne vyzvánět nebo nepřesáhne počet předem definovaný pokusů. Potom je volané číslo vymazáno ze seznamu volaných čísel.

Aktivace automat. opakování volby z klidového stavu (dříve než uděláte odch.volání)

- Stiskněte tlačítko  nebo volte kód *78

- Volte kód přístupu na vnější linku nebo stiskněte naprogramované tlačítko

Kód přístupu na vnější linku může být číslo/jméno vnější linky, kód svazku, kód pro LCR, kód pro služby volby nebo kód pro opakování posledně volaného čísla nebo uložené číslo.

- Volte číslo externího účastníka (viz tab. na str.107) a stiskněte tlačítko 

(Lze též listovat v seznamu tlačítka pro nastavení rovně a vybrat číslo ze seznamu)

Aktivace automat. opakování volby dostáváte-li obsazovací nebo vyzváněcí tón.

- Stiskněte tlačítko 

nebo

- tlačítko  a volte kód *78

System bude nyní automaticky volit volaná číslo v daných intervalech

Jestliže volající přijme váš hovor stiskněte blikající tlačítko  nebo zdvihněte mikrotelefon a hovořte.

t = číslo/jméno vnější linky
d = externí telefonní číslo

 ON

 ON

 ON

 ON

Aktivace automatického opakování volby pro všechna čísla

- Stiskněte tlačítko  nebo volte kód *78



ON

Již jednou aktivovaná služba může být používána (viz tabulka)

Pro	Stiskněte	nebo	volte	Zprávy Displeje	LED	Komentář
Zrušení (deaktivace)		nebo	*10	Autom.opak.volby Prázdný seznam	OFF	Všechny čísla ze seznamu byla vymazána. Uslyšíte tón potvrzení
Pozastavení	HOLD	nebo	*6	Pridrz.aktivováno	Krátce bliká	Všechna čísla pro automat. opakování jsou pozastavena. Uslyšíte tón potvrzení
Restart(Uvolnění z pozastavení)	REPRO	nebo			ON	Automatické opakování volby bude odstartováno

Aktivace automatického opakování volby pro jedno číslo

Autom.opak.volby

ON

- Stiskněte tlačítko nebo volte kód *78

◇ **Poznámka:** Stiskem tlačítek pro nastavení úrovně můžete prohlížet seznam čísel pro automatické opakování volby. Jakmile naleznete hledané číslo můžete aktivovat jednu z funkcí (viz tab. dole). Po stisku tlačítka se vrátíte k normální činnosti telefonu.

v = jméno/číslo vnější linky
d = číslo externího účastníka

Pro	Stiskni	nebo	volte	Zpráva displeje	LED	Komentář
Nalezení čísla	<input type="button" value="▲"/>	<input type="button" value="▼"/>	----	Autom.opakov.volby vvvv ddddddd	ON	Jakmile vyberete číslo,lze aktivovat další fce
Okamžitá volba	<input type="button" value="✓"/>	nebo	*11	Potvrzeno	ON	Po stisku <input type="button" value="✓"/> bude číslo voleno
Zrušení	<input type="button" value="✕"/>	nebo	*10		ON	Vymaže zvolené číslo
Pozastavení	HOLD	nebo	*6	Pridz.aktivov.	krátce bliká	Dočasně pozastaví volbu vybraného čísla
Restart (pozastavení)			*7			Uvolní číslo pro volání
Přiřazení priority (dvojnás. cykl volby)			*8	Opak.Volby #nn P	ON	Zdvojnásobí počet opakování čísla
Skončení fce Aut.opakov.	SPKR					FlexSet přejde do normálního režimu

Sekretářskou soupravou rozumíme skupinu pobočkových linek pracujících společně, v níž jednotlivé linky mohou vyzvánět, ale nemusí, dle definice soupravy. Odpovídající linkové tlačítko telefonu bliká při příchozím hovoru a zůstane svítit jestliže některý z telefonů soupravy na hovor odpoví. Příchozí hovor v soupravě může být předán jinému členu soupravy nebo může být jiným členem převzat (picked up), pokud není ve stavu exkluzivního přidržení. Kterýkoli člen sekretářské soupravy se může připojit do již vedeného hovoru stiskem svítícího linkového tlačítka. Pouze však jeden další člen skupiny se může takto připojit (konference pro tři účastníky) a to za předpokladu, že původní konverzace není označena jako privátní.

Instrukce pro programování linkových tlačítek naleznete na straně 94.

Maximální počet linek vedoucích do sekretářské soupravy je definován vaším technikem pro každou soupravu individuálně.

Jako člen sekretářské soupravy můžete přepnout váš telefon do módu exkluzivního přidržení. To zajistí, že přidržení hovoru může být převzat pouze tím telefonem, který jej do přidržení převedl. Jestliže mód exkluzivního přidržení zrušíte, může být přidržení hovoru převzat libovolným členem sekretářské soupravy. Funkce exkluzivního přidržení může být aktivována pro jeden hovor nebo obecně pro všechny hovory.

Aktivace exkluzivního přidržení

- Stiskněte tlačítko

nebo

- volte kód *87

- Volte kód aktivace
- Uslyšíte tón potvrzení

Zrušení exkluzivního přidržení

- Stiskněte tlačítko

nebo

- volte kód *87

- Volte kód deaktivace
- Uslyšíte tón potvrzení

OFF

ON

ON

OFF

Jako člen sekretářské soupravy můžete přepnout váš telefon do módu soukromého hovoru. Tím zabráníte, že se do vašeho hovoru náhodně napojí jiný FlexSet.

Aktivace privátního hovoru

- Stiskněte tlačítko
nebo
- volte kód *86
- Volte kód aktivace
- Uslyšíte tón potvrzení

Privát

✓

Standardni hovor

Soukromy hovor

OFF

ON

Deaktivace privátního hovoru

- Stiskněte tlačítko
nebo
- volte kód *86
- Volte kód deaktivace
- Uslyšíte tón potvrzení

Privát

✗

Soukromy hovor

Standardni hovor

ON

OFF

Hovory směrované na vaši sekretářskou soupravu mohou být přesměrovány různými způsoby tak, aby zvonily na jiném místě. *Jiná místa mohou být pracoviště spojovatelky, pobočková linka nebo jejich skupiny, externí účastník pomocí centrální zkrácené volby, DVMS port, skupina pro noční vyzvánění, nebo skupinový hovor (konferenční hovor).* Postup pro přesměrování naleznete na další stránce.

Přesměrování všech hovorů (*68):

Přesměruje celou vaši sekretářskou soupravu na jiné místo. Jiné místo může vaši sekretářskou soupravu volat nebo vrátit přesměrované hovory zpět. Odchozí provoz sekretářské soupravy zůstává nezměněn.

Přesměrování při obsazení (*67):

Přesměruje hovory směřující do vaši sekretářské soupravy na jiné místo jestliže jsou všechny její členové nebo linky obsazeny.

Přesměrování po čase (*69):

Přesměruje hovory směřující do vaši sekretářské soupravy na jiné místo jestliže telefony v soupravě vyzvání po předem definovanou dobu. Tato doba je definována centrálně po celý systém.

Přesměrování v čase (*984):

Přesměruje hovory směřující do vaši sekretářské soupravy na jiné určené místo ve dvou časových periodách definovaných centrálně pro celý systém. Např. mezi 6:00 až 6:45 ráno a 12:00 až 12:30 v poledne budou hovory přesměrovány do jiné sekretářské soupravy nebo na jinou pobočku.

Aktivace přesměrování

- Stiskněte tlačítko pro požadované přesměrování Přesm.
xxxxx nebo volte kód pro požadované přesměrování
- Zadejte číslo vaší sekretářské soupravy
- Volte číslo místa, na které má být sekretářská souprava přesměrována
- Stiskněte tlačítko Repro nebo položte mikrotelefon

Zrušení přesměrování

- Stiskněte tlačítko Přesm.
xxxxx nebo volte kód pro požadované přesměrování (viz tabulka)
- Uslyšíte oznamovací tón
- Zadejte číslo vaší sekretářské soupravy
-
- Volte kód deaktivace X
- Stiskněte tlačítko Repro nebo položte mikrotelefon

◇ **Poznámka:** V případě že uslyšíte odkazovací tón, přesměrování bylo odmítnuto. Pravděpodobně nemáte nastavené oprávnění pro přesměrování v COS. Požádejte spojovatelku aby za vás přesměrování provedla.

b = číslo vaší sek.soupravy
z = cíl přesměrování

(typ přesměrování)

bbbbb zzzzz
(typ přesměrování)

(typ přesměrování)

bbbbb zzzzz
(typ přesměrování)

bbbbb
(typ přesměrování)

Typ Přesměrování	Kód přesměrování
Všechny hovory	*68
Při obsazení	*67
Po čase	*69
V čase	*984

Sestavení hovoru

- Stiskněte tlačítko

Linka nn

- Volte požadované číslo

◇ **Poznámka:** LED u linkového tlačítka všech členů sekretářské soupravy se rozsvítí

Příjem hovoru jestliže linkové tlačítko bliká a telefon vyzvání nebo jen linkové tlačítko bliká

- Stiskněte blikající linkové tlačítko

Linka nn

nebo vyzvedněte mikrotelefon, jestliže telefon vyzvání

- Můžete mluvit

◇ **Poznámka:** LED na linkovém tlačítku u všech členů soupravy přestane blikat a rozsvítí se.

Volba

OFF

IE.spoj. xxxx

ON

XXX Spoj. bbbb

Blik

Přihlasi xxx

ON

x = číslo volajícího nebo jeho jméno (viz str.97)
 b = číslo nebo jméno sekretářské soupravy
 IE = Int.pro interní spojení
 = Ext. pro externí číslo

Napojení do hovoru

Můžete se kdykoliv napojit do probíhajícího hovoru jestliže svítí linkové tlačítko s výjimkou případu, kdy byl hovor označen jako „Soukromý“. V tomto případě je zobrazena zpráva „Soukromý“ a slyšíte odkazovací tón. Jestliže se již někdo jiný napojil do hovoru je zobrazena zpráva „Nepovoleno“ slyšíte odkazovací tón.

- Stiskněte linkové tlačítko

Linka nnN k yyyyy xxxxx

ON

Následující funkce mohou být aktivovány během hovoru:

Soukromý hovor: aktivace / deaktivace



Během hovoru můžete svůj hovor označit jako „Soukromý“ a všem tak zabránit napojit se do vašeho hovoru. Hovor označíte jako soukromý stiskem tlačítka „Soukr.“. LED u tohoto tlačítka se rozsvítí. Stiskem stejného tlačítka toto označení zrušíte a LED zhasne. Jestliže Je telefon označen jako „Soukromý“ pro všechny hovory LED svítí trvale dokonce i když stisknete tlačítko „Soukr.“ abyste dočasně tuto funkci zrušili. Po skončení hovoru se vrátí telefon do definovaného stavu (Soukromý/Nesoukromý) tak jak byl dříve nastaven.

- ◇ **Poznámka:** Exkluzivní přidržení funguje stejným způsobem, pouze zprávy na displeji odpovídají exkluzivnímu přidržení.

Převedení hovoru do Exkluzivního přidržení

Pro vysvětlení jak aktivovat Exkluzivní přidržení čtěte popis Soukromého hovoru na straně 22, pro programování Exkluzivního přidržení čtěte stranu 17.

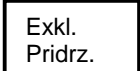
◇ Poznámka: Jestliže u vašeho telefonu není aktivováno Exkluzivní přidržení stiskněte

nejprve tlačítko  a teprve potom tlačítko 

- Stiskněte tlačítko 

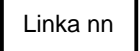
◇ Poznámka: Linkové tlačítko  zůstane svítit na všech telefonech FlexSet.

Předání hovoru do sekretářské soupravy (při hovoru)

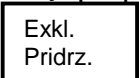
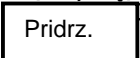
◇ Poznámka: Jestliže u vašeho telefonu je aktivováno Exkluzivní přidržení stiskněte nejprve tlačítko  a teprve potom tlačítko 

- Stiskněte tlačítko 

◇ Poznámka:  bude krátce blikat na všech telefonech FlexSet.

- Stiskněte tlačítko 
- Uslyšíte tón potvrzení
- Informujte účastníka, přebírajícího hovor, které linkové tlačítko má stisknout.

Převzetí přidržенého hovoru

- Stiskněte krátce blikající tlačítko 

Exkl.pridr.

Pridrzeni

Bliká

Exkl.pridr.

Pridrzeni

Bliká

Prihlas. xxxx

**Bliká
ON**

Tato funkce dovoluje oprávněnému účastníkovi (pobočkové lince) napojit se do stávajícího hovoru jiných dvou účastníků.

Napojení

- Stiskněte tlačítko
- *nebo*
- stiskněte tlačítko

Napoj.

XFER

a volte kód napojení 3

Obsazeno xxxx

N k yyyy xxxx

Oba účastníci uslyší upozorňovací tón, informující o napojení do jejich hovoru

Zrušení napojení

- Stiskněte tlačítko

Reprod.

nebo polož mikrotelefon

◇ **Poznámka:** Pro naprogramování tlačítka "Napojení" použijte kód *24. Pro napojení do hovoru na digitální vnější lince (ISDN) je třeba odpovídající technické vybavení.

Váš telefonní přístroj může být naprogramován tak, že využívá pouze jednu ze třech následujících funkcí pro konverzaci tří účastníků. Programování se provádí pomocí COS. Každá z akcí se provádí stisknutím tlačítka XFER (předání hovoru). U telefonu, kde je naprogramována funkce Automatického předání hovoru, je hovor předán vždy po volbě čísla. (Viz předání hovoru na str. 118)

- **Přepínání hovorů:** Tato funkce dovoluje přepínat mezi dvěma dalšími účastníky. Účastník, který není aktivní je automaticky přidržen a nemůže poslouchat žádného ze zbývajících dvou hovořících účastníků.
- **Konzultační hovor:** Tato funkce vám dovolí konzultovat soukromě se třetím účastníkem. Během konzultace je neaktivní účastník automaticky přidržen a nemůže poslouchat žádného ze zbývajících dvou hovořících účastníků. Po skončení konzultace je obnoveno spojení s přidržným účastníkem.
- **Konference tří :** Tato funkce vám dovoluje připojit třetího účastníka do konverzace. Je vystaveno úplné konferenční spojení tří účastníků.
- **Kombinace Konzultace/Přepínání/Konference tří:** Tato funkce dovoluje přejít přepínání hovorů do konzultace a do konference tří a to pouze opakovaným stiskem tlačítka XFER během hovoru. První stisk XFER umožní soukromý hovor se třetím účastníkem, druhý stisk XFER dovolí soukromý hovor s původním účastníkem, zatímco třetí účastník je přidržen. Třetí stisk XFER sestaví konferenci tří účastníků.

Všechny následující funkce aktivujete během hovoru

Aktivace přepínacího módu

- Stiskněte tlačítko **XFER**
- Volte číslo třetího účastníka a počkejte na jeho přihlášení
- Stiskněte tlačítko **XFER** pro přepínání mezi dalšími dvěma účastníky (počet přepnutí není nijak omezen)
- Stiskněte tlačítko **Repro** (nebo položte mikrotelefon) a tím umožníte hovor mezi dvěma zbývajícími účastníky nebo
- Stiskněte tlačítko **Vybav.** a stiskněte tlačítko **Repro** pro uvolnění všech účastníků

Aktivace konzultačního hovoru

- Stiskněte tlačítko **XFER**
- Volte číslo účastníka s nímž chcete konzultovat a potom, když je konzultace skončena
- Stiskněte tlačítko **XFER** a vrátíte se k původnímu hovoru. (Účastník s nímž jste konzultovali je uvolněn)

◇ **Poznámka:** Pro naprogramování tlačítka "Vybav." použijte kód *23

x = číslo/jméno třetí účastníka
y = číslo/jméno druhého účast.

Volba xxxx

Přihlaseňi xxxx



2.hovor yyyy

Volba xxxx

Přihlaseňi xxxx

2.hovor yyyy

Aktivace konference tří účastníků

- Stiskněte tlačítko 
- Volte číslo třetího účastníka do konference a počkejte na jeho přihlášení
- Stiskněte tlačítko  pro aktivaci konference tří účastníků
- Stiskněte tlačítko  pro zrušení konference a obnovení původního hovoru

x = číslo/jméno třetí účastníka
y = číslo/jméno druhého účast.





Volba xxxx

Přihlaseňi xxxx

yyyy 3ti xxxx

2.hovor yyyy

Aktivace kombinace Přepínání / Konzultace / Konference tří

- Stiskněte tlačítko 
- Volte číslo třetího účastníka do konference a počkejte na jeho přihlášení
- Stiskněte tlačítko.  Třetí účastník bude přidržen vy hovoříte soukromě s původním účastníkem (druhým)
- Stiskněte tlačítko  pro aktivaci konference tří účastníků.
- Stiskněte tlačítko  pro odpojení třetího účastníka a obnovení původního hovoru

Volba xxxx

Přihlaseňi xxxx

2.hovor yyyy

yyyy 3ti xxxx

Hovory přicházející na váš telefon budou přesměrovány různými způsoby na jiná místa. Jiná místa mohou být pracoviště spojovatelky, pobočková linka nebo jejich skupiny, externí účastník pomocí centrální zkrácené volby, DVMS port, skupina pro noční vyzvánění, skupinový hovor (konferenční hovor) nebo síťový účastník. Postup pro přesměrování naleznete na další stránce.

Přesměrování všech hovorů (*41 nebo #8):

Přesměruje všechny hovory na jiné místo. Jiné místo může vaši pobočku volat zpět nebo vrátit přesměrované hovory zpět. Odchozí provoz pobočky zůstává nezměněn.

Presmerov.

Přesměrování při obsazení (*40):

Přesměruje hovory směřující do vaši pobočky na jiné místo jestliže je obsazena.

Prsm.obs.

Přesměrování po čase (*42):

Přesměruje hovory směřující do vaši pobočky na jiné místo jestliže telefon vyzvání po předem definovanou dobu. Tato doba je definována centrálně po celý systém.

Prsm.cas

Přesměrování při obsazení a po čase (*47 nebo #2):

Přesměruje hovory směřující do vaši pobočky na jiné místo jestliže je vaše pobočka obsazena **nebo** vyzvání po předem definovanou dobu.

Prsm.obs.
Prsm.cas.**Přesměrování v čase (*985):**

Přesměruje hovory směřující do vaši pobočky na jiné určené místo v dvou časových periodách definovaných centrálně pro celý systém. Např. mezi 6:00 až 6:45 ráno a 12:00 až 12:30 v poledne budou hovory přesměrovány na pracoviště spojovatelky.

Cas. prsm.

Aktivace přesměrování

- Stiskněte požadované tlačítko nebo volte odpovídající kód (viz tabulka)
- Můžete použít tlačítka  pro výběr požadovaného typu přesměrování (všech hovorů, při obsazení, po čase)
- Volte číslo cílové stanice
- Uslyšíte tón potvrzení



(Typ přesměrování)

OFF

(Typ přesm.) xxxx

ON

Zrušení přesměrování

- Stiskněte tlačítko s rozsvícenou LED nebo volte odpovídající kód přesměrování (viz tabulka)
- Můžete použít tlačítka  pro výběr požadovaného typu přesměrování
- Volte kód deaktivace 
- Uslyšíte tón potvrzení

(Typ přesm.) xxxx

ON

(Typ přesměrování)

OFF

◇ Poznámka: V případě že uslyšíte odkazovací tón bylo přesměrování odmítnuto. Pravděpodobně nemáte oprávnění na tuto činnost (COS). Požádejte spojevatelku o provedení přesměrování.

Typ Přesměrování	Kód funkce
Všechny hovory	*41 nebo #9
Při obsazení	*40
Při obsazení a po čase	*42
Po čase	*47 nebo #2
V čase	*985

Přesměrování – programování tlačítek s cílovou pobočkou

Můžete naprogramovat funkční tlačítko „PŘESMĚROVÁNÍ“ na určité místo (viz Programování str.87). Stiskem naprogramovaného tlačítka aktivujete automaticky přesměrování na cílové místo. LED se rozsvítí. Opětovným stiskem stejného tlačítka se přesměrování zruší a LED zhasne. Předání (odbočení) hovoru před přihlášením (v době vyzvánění) proveďte dle „Odbočení hovoru“ na str.39.

V dalším textu je popsán příklad přesměrování na pobočkovou linku pojmenovanou Zuzana. Procedura je velice podobná i dalším typům přesměrování.

Aktivace přesměrování

- *Stiskněte tlačítko*

Přesm.
Zuzana

- *Uslyšíte tón potvrzení*

Presmerov. Zuzana

ON

Zrušení přesměrování

- *Stiskněte tlačítko*

Přesm.
Zuzana

- *Uslyšíte tón potvrzení*

Presmerov.

OFF

◇ **Poznámka:** Tato funkce může být aktivována pouze pomocí naprogramovaného tlačítka. Tlačítko naprogramujete s funkcí přesměrování na cílovou stanici pomocí odpovídajících kódů (viz str. 28 a 29) následovaných číslem cílové stanice.

Systém vám umožňuje povolit nebo zakázat zobrazení vašeho čísla na displeji volaného telefonu (ANI). Váš telefon je přednastaven pro zobrazení čísla nebo potlačení zobrazení čísla pro všechna volání. Pomocí této funkce můžete nastavení pro jeden hovor, jestliže máte naprogramované povolení pro tuto činnost v COS.

Potlačení zobrazení vašeho ID u volaného

(ID je normálně zobrazováno)

- Stiskněte tlačítko

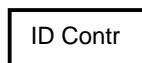

nebo

- volte kód *444 a zadejte kód aktivace
- a sestavte hovor

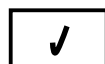

OFF



ON

OFF

Zobrazení vašeho ID u volaného

(ID není normálně zobrazováno)

- Stiskněte tlačítko

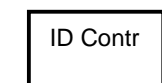

nebo

- volte kód *444 a zadejte kód deaktivace
- a sestavte hovor

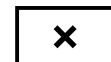

ON



OFF

ON

- ◇ **Poznámka:** 1) Jestliže máte naprogramované tlačítko „ID Contr.“ LED svítí, jestliže je potlačeno zobrazení vašeho ID
2) Toto tlačítko naprogramujete pomocí kódu *444

Jestliže je pobočková linka obsazená nebo neodpovídá nebo je obsazená vnější linka (dále jen linka) můžete systém požádat o automatické zpětné zavolání jestliže se linka stane dostupnou. (Viz též Zpětné volání (Off Hook) na str.34)

x = číslo/jméno volaného

Zpětné volání od vyzvánějící nebo obsazené linky

- Stiskněte tlačítko



nebo

- stiskni tlačítko



a volte kód 2

- slyšíte tón potvrzení a váš telefon začne vyzvánět jakmile je linka dostupná.

Obs. xxxx

OFF

Zp.vol. xxxx

ON

Zpětné volání aktivované z klidového stavu telefonu

- Stiskněte tlačítko



volte kód *76

- Volte požadované číslo účastníka
- Uslyšíte tón potvrzení. Váš telefon začne vyzvánět jakmile je linka, na kterou jste se pověsili dostupná.

Zp.vol.
Prazdny seznam

OFF

Zp.vol. xxxx

ON

Když váš telefon zvoní (druhá pobočková linka je v klidu)

- Vyzvedněte mikrotelefon nebo stiskněte tlačítko

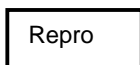

(přihlášení). Druhý telefon vyzvání.

- čekejte na přihlášení

Zp.vol. (váš #)
Zp.vol. na xxxx

Bliká

Interni spoj. xxxx

OFF

Prihlaseni xxxx

OFF

Jestliže váš telefon vyzvání (vnější linka je v klidu)

- Zvedněte mikrotelefon nebo stiskněte tlačítko  uslyšíte ozt. vnější linky.
- Ozt. požaduje volbu čísla

Deaktivace zpětného volání dříve než je váš telefon vyzvoněn

- Stiskněte rozsvícené tlačítko  nebo volte kód *76
- Listujte v seznamu zpětných volání tlačítkem  až na požadované zpětné vol.
- Volte kód deaktivace 
- Uslyšíte tón potvrzení. Jestliže je seznam prázdný displej zobrazí „Prázdný seznam“
- Zmačkněte tlačítko 

- ◇ **Poznámka:** 1) Jestliže máte aktivováno zpětné volání a váš FlexSet není vybaven displejem nelistujte v seznamu. Poslední zpětné volání bude zrušeno. Můžete pokračovat v rušení dalších volání. Zrušeno bude vždy to poslední.
 2) Jestliže se pokusíte aktivovat zpětné volání na linku na které je již zp.volání aktivováno displej zobrazí „Jiz nastaveno!“.
 3) Pro naprogramování tlačítka zpětného volání použijte kód *76

d = číslo/jméno vnější linky
 x = číslo/jméno volaného

Zpvol (váš #) Zp.vol. na dddd	Bliká
Ext.volani dddd Zp.vol na dddd	OFF
Zp.volani xxxx	ON
Konec seznamu	ON
Prázdný seznam	OFF

Po volbě linky , která je obsazena můžete poslat čekací tón abyste druhé straně indikovali, že si přejete s ní hovořit. Po aplikaci této funkce uslyšíte, druhý tón zpětného volání.

x = číslo/jméno volaného

Aktivace zpětné volání na pobočce s vyzvednutým mikrotelefonem (Off-Hook)

- Stiskněte tlačítko 
- Volte 8
- Uslyšíte tón zpětného volání
- Čekajte na přihlášení

Obs. xxxx

volba 8

Int.spoj xxxx

Každá pobočková a veřejná linka má přidělenou primární a sekundární třídu služeb (Oprávnění - Class Of Service), které definují řadu vlastností a možností, které může linka využívat. Můžete přepínat mezi oběma COS. Pro podrobnější objasnění čtete glosář na konci tohoto manuálu.

x = číslo primární COS
y = číslo sekundární COS

Volba sekundární COS

- Stiskněte tlačítko nebo volte kód *49
- Zadejte vaše heslo (4 číslice)
- Volte kód aktivace
- Uslyšíte tón potvrzení

Návrat k primární COS

- Stiskněte tlačítko nebo volte kód *49
- Zadejte vaše heslo (4 číslice)
- Volte kód deaktivace
- Uslyšíte tón potvrzení

- ◇ **Poznámka:** 1) Abyste mohli měnit oprávnění na vašem telefonu musíte nejprve definovat heslo (viz. str. 84).
2) Volba sekundární skupiny bude odmítnuta jestliže jste ve stavu Check Out

2.opravneni Zadej heslo	OFF
Prvni skupina Opravn. je xx	ON
Druha skupina Opravn. je yy	ON
2.opravneni Zadej heslo	ON
Druha skupina Opravn. je yy	ON
Prvni skupina Opravn. je xx	OFF

Konferenční hovor dovoluje více účastníkům zúčastnit se jednoho konferenčního hovoru. Dle HW vybavení systému se může do jednoho konferenčního hovoru připojit 6-15 účastníků. Můžete využívat následujících služeb pro sestavení a řízení konference.

- Konferenční hovor •Opuštění konference •Skupinový hovor (viz str. 48)
- Připojení do konference •Uzamčení konference

Konferenční hovor

- *Volte číslo konference (7098-7089) nebo stiskněte tlačítko*

Konfer

Přihlase ni (#konfer)

ON

◇ **Poznámka:** Všichni účastníci konference uslyší tón upozornění

Opuštění konference

- *Stiskněte tlačítko*

Repro

Připojení účastníka s nímž hovoříte do konference

- *Stiskněte tlačítko*
- *Stiskněte tlačítko*
- *Stiskněte tlačítko*

XFER

Konfer

Repro

nebo volte číslo konference (7098-7099)

nebo položte mikrotelefon

Přihlase ni (#konfer)

ON

◇ **Poznámka:** Všichni účastníci konference uslyší tón upozornění

Tato vlastnost dovoluje oprávněnému účastníkovi, který je v klidu odpojit účastníka z konference. Tato funkce dovoluje též prohlížet seznam účastníků konference.

Odpojení jednoho účastníka z konference

- Stiskněte tlačítko nebo volte kód *983
- Stiskněte tlačítko nebo volte číslo konference (7098-7099)
- Volte číslo účastníka konference nebo ho vyhledejte pomocí tlač.
- Pro odpojení vybraného účastníka volte kód aktivace (činnost není potvrzena tónem)
- Jestliže je konference prázdná zobrazí displej:
- Stiskněte tlačítko, abyste ukončili tuto činnost

Kontrola KONF
Zadej cis. KONF

Vybaveno (#úč.konfer.)
Konference (#konfer)

Prazdny sez. KONF
Zadej cis. KONF

UPOZORNĚNÍ

Jestliže nevyberete číslo účastníka (poboč.linku, veř.linku), odpojíte z konference blíže nespecifikovaného účastníka. Jako prvního odpojíte účastníka, který se do konference připojil jako první, druhý bude odpojen ten, který se připojil jako druhý atd. Při odpojení účastníka slyší ostatní tón upozornění.

Uzamčení konference dovoluje oprávněnému účastníkovi konference zablokovat ostatním účastníkům přístup do konference. Naprogramované tlačítko „Zámek Konf.“ pracuje jako přepínač, který jedním stiskem provede uzamčení a druhým stiskem odemčení konference. Jste-li však účastníkem konference a odpojíte s uzamčené konference, nemáte možnost se znovu připojit do té doby, než jiný účastník konferenci odemkne.

Uzamknutí konference

- *Stiskněte tlačítko*

A rectangular button with a double border containing the text "Zámek Konf." in two lines.A rectangular display message with a double border containing the text "Prihlaseni xxxx".A rectangular display message with a double border containing the text "KONF blok. xxxx".

Odemknuti konference

- *Stiskněte tlačítko*

A rectangular button with a double border containing the text "Zámek Konf." in two lines.A rectangular display message with a double border containing the text "Prihlaseni xxxx".A rectangular display message with a double border containing the text "KONF uvol. xxxx".

◇ **Poznámka:** Tato funkce může být použito pouze s naprogramovaným tlačítkem
Tlačítko Zámek Kong. naprogramujte kódem *441

Tato funkce vám dovoluje odbočit hovor k jiné lince jestliže vedete jiný hovor nebo jestliže váš telefon vyzvání, bez toho že byste nový přicházející hovor přijal. Hovor, který vedete není přerušen a ani nový volající není nijak informován o tom, že jeho volání bylo odbočeno na jinou linku. Linka na kterou je nový hovor poslán musí mít přiřazené číslo v systému. Typicky to je sekretářská souprava, spojovatelka nebo číslo zkrácené volby.

Aktivace odbočení při hovoru nebo při vyzvánění telefonu

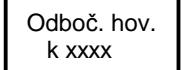
- *Stiskněte tlačítko* 
- *Příchozí hovor je odbočen k naprogramované lince. Stávající hovor není přerušen nebo telefon zůstává v klidu*

 Normální displej

OFF

- ◇ **Poznámka:** 1) Tato funkce může být použita jen s naprogramovaným tlačítkem
2) Tlačítko Odboč.hov. k xxxx je naprogramováno kódem *445 následovaným číslem cílové linky.
3) Jako cílová linka lze použít číslo spojovatelky, pobočky/skupiny poboček, zkrácené volby, DVMS hlásek, Skupiny pro noční přihlášení nebo skup.volání
4) Vaše pobočka musí být naprogramována pro vícenásobný příjem hovoru, abyste mohli odbočit hovor, když mluvíte s jiným účastníkem. V opačném případě dostane volající obsazovací tón.

Funkce Nerušit (DND) vám dovoluje zakázat telefonu, aby zvonil. Můžete však nadále přijímat oběžníková hlášení. Přestože máte aktivovanou funkci DND můžete nadále sestavovat odchozí hovory. Jakékoliv přesměrování na váš telefon je automaticky zrušeno jakmile aktivujete funkci DND. Pouze linka, která má oprávnění dočasně zrušit vaši funkci DND se dovolá na váš telefon.

Aktivace DND při vyzvánění telefonu

- Stiskněte tlačítko

◇ **Poznámka:** Tuto funkci můžete aktivovat jen pomocí naprogramovaného tlačítka

Aktivace DND z klidu

- Stiskněte tlačítko
nebo

- volte kód *45

- Zadejte kód aktivace

◇ **Poznámka:** Jestliže slyšíte odkazovací tón byla tato funkce odmítnuta. Pravděpodobně nemáte oprávnění definované v COS. Požádejte spojovatelku o aktivaci DND.



OFF

ON

OFF

ON

Zrušení funkce nerušit z klidového stavu telefonu

- Stiskněte tlačítko  nebo
- volte kód *45
- Volte kód deaktivace 
- Uslyšíte tón potvrzení



ON

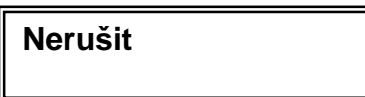



OFF

Dočasně zrušit nastavení Nerušit u vašeho telefonu může jen účastník ze zvláštním oprávněním.

Tato funkce může být aplikována na telefon, který je v klidu a má aktivovanou funkci „Nerušit“. Po volbě čísla takového telefonu uslyšíte odkazovací tón a na vašem displeji se objeví „Nerušit“ nebo „Mimo provoz“. V tomto okamžiku můžete napojit na takovýto telefon“.

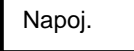
Aplikace Nerušit – dočasné zrušení

- Stiskněte tlačítko  nebo
- stiskněte tlačítko  a volte 3 potom
- uslyšíte vyzváněcí tón
- Čekajte na přihlášení



Nerušit xxxxx



Interni xxxxx

◇ **Poznámka:** Tlačítko pro dočasné zrušení funkce „Nerušit“ se programuje stejným kódem jako funkce „Napojení“ (viz str. 24)

Tato funkce vám dovoluje zobrazit na displeji uplynulý čas příchozího nebo odchozího hovoru na vnějších linkách k veřejným ústřednám nebo síťovým ústřednám. Uplynulý čas je automaticky zobrazen po sestavení externího hovoru. Jestliže je „Uplynulý čas“ aktivován až během hovoru zobrazuje délku právě probíhajícího hovoru. Uplynulý čas je zobrazen ve formátu hh:mm:ss (až do 13 hod. 12:59:59)

Aktivace Uplynulého času z klidového stavu telefonu (pro všechny hovory)

- Stiskněte tlačítko nebo volte kód *29 a kód aktivace
- Uslyšíte tón potvrzení

Deaktivace Uplynulého času z klidového stavu telefonu (pro všechny hovory)

- Stiskněte tlačítko nebo volte kód *29 a kód aktivace
- Uslyšíte tón potvrzení

Během Hovoru

- Stiskněte tlačítko abyste aktivovali nebo deaktivovali funkci „Uplynulý čas“
- Po skončení hovoru se funkce vrátí do stavu, ve kterém byla před započítím hovoru

OFF

ON

ON

OFF

Vlastní oprávnění vám dovoluje použít všech vlastností a služeb vašeho telefonu na kterémkoliv telefonu v systému.

Aktivace vlastního oprávnění

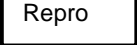
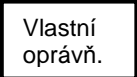
- Stiskněte tlačítko  nebo zdvihněte mikrotelefon na libovolném telefonu systému
- Stiskněte tlačítko  nebo volte kód *70
- Zadejte číslo vašeho telefonu
- Zadejte vaše heslo (4 číslice)

◇ **Poznámka:** 1) Některé telefony mohou odmítnout tuto funkci (není oprávnění v COS).

2) Pro použití této funkce musíte nejprve nastavit heslo na svém telefonu.

3) Aktivace „Vlastního oprávnění“ je platná pouze pro jeden hovor. Poté se nastavení telefonu vrátí na původní hodnoty dle COS.

Vlast.opr.

Vlast.opr. (vaše #)
Zadej heslo

Volba
Vlast.opr.

Flash posílá signál přes systém na státní linku jako požadavek na přídatné služby jiné ústředny. Druhou ústřednou může být veřejná ústředna, jiná Pbx nebo jiný FlexCom (Coral).

Signál Flash může být aktivován pouze jste-li spojeni s vnější linkou.

Vyslání Flash na vnější linku

- *Stiskněte tlačítko*  *nebo*
- *stiskněte tlačítko*  *a volte kód *50*

V případě, že jsou vyžadovány další instrukce, uslyšíte je.

Použijte následující řádky pro poznámky pro „Flash“, která je definovaná telefonním systémem vaší.

Můžete použít funkci „Následuj mne“, abyste přesměrovali vaši pobočkovou linku na linku, kde se právě nacházíte. Funkce „Následuj mne“ může být aktivována pouze z jiné pobočkové linky než je vaše. Má prakticky stejný efekt jako funkce „Přesměrování“.

Aktivace funkce Následuj mne

- Stiskněte tlačítko nebo zdvihněte mikrotelefon jiného telefonu než vašeho.
- Stiskněte tlačítko nebo volte kód *89
- Zadejte číslo vaší pobočkové linky
- Volte kód aktivace a uslyšíte tón potvrzení

Zrušení funkce Následuj mne z jiného telefonu než je váš vlastní

- Stiskněte tlačítko nebo zdvihněte mikrotelefon jiného telefonu než vašeho.
- Stiskněte tlačítko nebo volte kód *89
- Zadejte číslo vaší pobočkové linky
- Volte kód deaktivace
- Uslyšíte tón potvrzení

Zrušení funkce Následuj mne z vašeho telefonu

- Stiskněte tlačítko nebo volte kód funkce Přesměrování *41
- Volte kód deaktivace a uslyšíte tón potvrzení

x = číslo/jméno vaší pobočky
y = číslo/jméno druhé pobočky

Násled. mne Císlo Vasi pob.	ON
Volba	ON
Násled.mne xxxx	OFF
Násled. mne Císlo Vasi pob.	ON
Násled.mne	OFF
Přesmerov. yyyy	ON
Přesmerov.	OFF

Tato funkce dovoluje autorizovanému uživateli rozpojit stávající hovor a uvolnit oba spojené porty.

Rozpojení hovoru

- Volte číslo portu (číslo telefonu)
- Je-li port obsazen uslyšíte obsazovací tón
- Stiskněte tlačítko nebo a volte 3
- můžete sledovat probíhající hovor, stisknout tlačítko nebo pověsit mikrotelefon a nechat tak pokračovat hovor
nebo
- stiskněte tlačítko a uslyšíte tón potvrzení
nebo
- stiskněte tlačítko
- Stiskněte tlačítko a tím rozpojíte hovor.

Obsazeno xxxx

N k yyyy xxxx

Rozpojeno xxxx

◇ **Poznámka:** Pro naprogramování tlačítka "Rozpoj." použijte kód *23
Pro naprogramování tlačítka "Napoj." použijte kód *24

Skupinové volání je předefinovaný konferenční spoj dovolující spojit do konference 6-15 účastníků (5 nebo 14 účastníků plus řídicí konference) dle HW vybavení systému. Můžete si vybrat konferenční port nebo použít první volný. Každé skupinové volání musí mít vlastní číslo, které vyzvoní přiřazené pobočky.

Pobočka, která neodpovídá bude vyzvánět, dokud neuběhne nastavený čas, bez toho, že by konference byla nějak rušena, nebo může být vyzvánění zastaveno potom co se přihlásil první účastník. Všichni účastníci konference uslyší tón, upozorňující na připojení dalšího účastníka. Účastníci konference mohou být zablokováni potom co se připojil účastník, jehož vyzvánění bylo zastaveno. Tyto vlastnosti se nastavují při definici „Skupinového volání“.

Jakmile se objeví zpráva „Konf kompletní“ na displeji je konference uzamčena pro nové účastníky. Toto zamčení se dá zrušit pomocí funkce „Uzamčení konference“. použijte Konf# pro přístup ke standardním vlastnostem konference (viz str. 36 – 38).

Typické použití „Konference“ je pro konferenci stálých účastníků, pravidelná konferenční spojení, skupinová hlášení, obecné informace, varovná hlášení.

Realizace skupinového volání

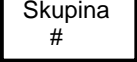
- Stiskněte tlačítko  nebo volte přístupový kód skupiny
- Uslyšíte krátce vyzváněcí tón a čekejte na připojení účastníků

Prihl (konf#)
Skupin.vol. (skup.#)

ON

Připojení se ke skupině

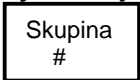
- vyzvedněte mikrotelefon vyzvánějícího telefonu
nebo
- stiskněte svítící tlačítko 
- nebo volte přístupový kód skupiny potom, co telefon přestal vyzvánět

Konf. (konf#)
Skupin.vol. (skup.#)

ON

Následující formulář použijte pro zapsání skupin, účastníků a jejich čísel

Číslo země/města/účastníka	Číslo skupiny	Číslo konf. mostu

Nouzové volání (žádost o pomoc) dovoluje vyzvonit zvolenou pobočku během vedení vašeho hovoru. To může být velice potřebné například v situaci, kdy si sám nevíte rady a potřebujete pomoc. Žádost o pomoc je provedena během vašeho hovoru, bez toho že by byl tento jakkoliv rušen. V případě, že požádáte svého kolegu o pomoc, může se např. rozeběhnout předem domluvená akce.

Nouzové volání

- Stiskněte tlačítko

Pomoc

- Pokračujte v hovoru a sledujte LED u tlačítka „Pomoc“

- ◇ **Poznámka:** 1) Tato funkce pracuje pouze s předprogramovaným tlačítkem. Tlačítko naprogramujte s kódem *443 následovaným číslem pobočky, kterou žádáte o pomoc. Tato pobočka musí být jinou pobočkovou linkou systému, která je vybavená digitálním telefonem.
- 2) můžete naprogramovat více tlačítek z žádostí o pomoc pro různé pobočky.

LED	Popis
ON	Pobočka zvoní
Krátce bliká	pobočka zaregistrovala žádost
OFF po krát. blikání	čekání na pomoc (žádost zaregistrována)
OFF po ON	Stiskni tlač. Pomoc znovu. Žádost o pomoc nebyla zaregistrována

Přihlášením se k žádosti o pomoc rozumíme potvrzení, že jsme žádost zaregistrovali. Předpokládá se, že váš partner zahájí předem domluvenou akci potom co se k žádosti přihlásil.

Přihlášení se k nouzovému volání při vyvánění telefonu

- *Odpovězte na volání a zapamatujte si číslo volajícího*
- *Uslyšíte tón potvrzení*

- *Stiskněte tlačítko*

Repro

Nouz.vol.

Prihlaseni Nouz.
tel. xxxxx

◇ **Poznámka:** Jestliže je váš telefon obsazený jiným hovorem, uslyšíte tichý vyzváněcí tón a na displeji uvidíte zprávu. Ukončete probíhající hovor nebo jej přidržte a opovězte na žádosti o pomoc, aby volající věděl, že jeho žádost byla zaregistrována.

Můžete přidržet účastníka s nímž hovoříte. přidržený účastník slyší jednu z následujících tónů nebo hlásek: hudbu, odkazovací tón, obsazovací tón ne ticho dle definice systému.

Přidržení hovoru

- Stiskněte tlačítko



nebo

- Stiskněte tlačítko



a volte kód *71

- Uslyšíte tón potvrzení



ON

Při
Přidržení
krátce
BLIKÁ

Automatické přidržení hovoru (na přání lze definovat pro daný telefon)

Je-li váš telefon obsazen nějakým hovorem, bude druhá strana automaticky převedena do čekání jestliže stisknete tlačítko LOOP/LINE/DSS abyste přijali další hovor.

Převzetí čekajícího hovoru

- Stiskněte blikající tlačítko, které převedlo hovor do čekání

nebo

- stiskněte tlačítko



(viz poznámka 1 na druhé straně)

nebo

- stiskněte tlačítko







(viz poznámka 2 na druhé straně) a volte kód *71

- Volte kód deaktivace



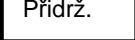

ON

Návrat k jednomu z více přidrženému hovoru

- Stiskněte tlačítko  (viz pozn.2) nebo volte kód *71
- Hovor, který byl přidržen jako první se uvede do aktivního stavu (First IN/OUT) nebo
- volte číslo přidrženého hovoru nebo
- jej vyberte ze seznamu pomocí kláves  
- Volte aktivační kód 

Přihlaseň xxxx

Poznámka: 1) Tento postup můžete zvolit jen jestli to systém dovoluje nebo jestli je tlačítko „Přidrž“ naprogramováno kódem *71 následovaným kódem aktivace. 

2) Tento postup můžete zvolit jen jestli to systém dovoluje (Automatická aktivace není povolena a tlačítko Přidrž“ je naprogramováno kódem *71.

3) Jestliže neaktivujete přidržený hovor do určité doby, vrátí se automaticky na vaši pobočku.

4) Jestliže je váš telefon naprogramován pro intenzivní přidržení objeví se na displeji zpráva „Hovor přidržen“ potom co hovor přidržíte. váš telefon se jeví jako obsazený pro další příchozí hovory. Odchozí hovory můžete vést bez omezení.

Zpet.vol. xxxx**Bliká**

Po zdvihnutí mikrotelefonu uslyšíte oznamovací tón. Jestliže nezačnete volit do určité, systémem definované doby, telefon bude automaticky spojen s jinou, předem definovanou linkou. Tuto funkci nemůžete aktivovat na vašem telefonu, může ji však aktivovat spojovatelka. Spojovatelka může horkou linku zrušit nebo ji předefinovat pro jinou cílovou linku.

Aktivace zpožděné horké linky (jestliže je na vašem telefonu zavedena)

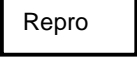
- Stiskněte tlačítko  nebo zdvihněte mikrotelefon
- Uslyšíte oznamovací tón
- Počkejte určitou dobu dokud definovaná linka nezačne vyzvánět
- Čekejte na přihlášení



Volba



Horka lin. xxxx

◇ **Poznámka:** Během oznamovacího tónu můžete volit jiné číslo

Okamžitě po zvednutí telefonu může být váš telefon spojen s předdefinovanou linkou. Tuto funkci nemůžete aktivovat na vašem telefonu, může ji však aktivovat spojovatelka. Spojovatelka může horkou linku zrušit nebo ji předdefinovat pro jinou cílovou linku.

Aktivace horké linky (jestliže je na vašem telefonu zavedena)

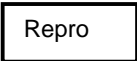
- Stiskněte tlačítko  nebo zdvihněte mikrotelefon
- Definovaná linka nezačne vyzvánět okamžitě
- Čekajte na přihlášení



Horka lin. xxxx

Když je telefon v klidu displej zobrazuje čas a datum, místo instalace a jméno společnosti. Na druhém řádku displeje je zobrazeno číslo a jméno telefonu dle definice systému. Tyto informace můžete skrýt (vypnout displej) a znovu zobrazit (zapnout displej).

Vypnutí displeje

-
- Stiskněte tlačítko nebo volte kód *37
-
- Volte kód deaktivace
-
- Uslyšíte tón potvrzení

Zapnutí displeje

- Stiskněte tlačítko nebo volte kód *37
- Volte kód aktivace
- Uslyšíte tón potvrzení

Klid. displ. Zap	ON
Klid. displ. Vyp	OFF
	Prázdný displej
Klid. displ. Vyp	OFF
Klid. displ. Zap	ON
číslo a jméno pobočky	FlexSet 280D
hh:mm am/pm dd:mm:yy t jméno pobočky	FlexSet 120D

Poslední volené číslo je automaticky uloženo do paměti

Opakování posledně voleného čísla

- *Stiskněte tlačítko*
nebo
- *volte kód *43*

Opakov.
volby

Opak.volby xxxx

interní
číslo

Ext. (číslo/jméno ext.lin.)
Volba (opak.číslo)

externí
číslo

◇ **Poznámka:** Jestliže se volba uskutečňuje na vnější lince na které je požadován PIN (dle definice v COS), musíte po kódu opakování volby zadat ještě PIN. Po aktivaci kódu pro opakování posledně voleného čísla uslyšíte druhý oznamovací tón.

Tlačítko opakování volby naprogramujte kódem *43

Volbu můžete provést mnoha způsoby v závislosti na tom co je pro vás obvyklé. Máte následující možnosti:

- Okamžitě, bez vyzvednutí mikrotelefonu, můžete volit číslo na klávesnici.
- Zvedněte mikrotelefon a volte jakmile uslyšíte oznamovací tón.
- Stiskněte tlačítko REPRO, bez vyzvednutí mikrotelefonu, a volte.
- v klidovém stavu stiskněte jedno z tlačítek SMYČKA, ODCH.SMYČKA,LINKA a volte jakmile uslyšíte oznamovací tón.

Ve speciálních případech uvidíte na displeji zprávy, které nejsou dokumentovány v tomto manuálu. V tomto případě požádejte správce vašeho systému vysvětlení. Používáte-li FlexSet 120L musíte používat mikrotelefonu nebo náhlavní soupravy.

◇ **Poznámka:** Mnoho funkcí jako např. Zpětné volání nebo Napojení mohou být využita ať již volíte číslo interního nebo externího účastníka.

Instrukce pro ukončení hovoru naleznete na str. 107 v kapitole Reprodukční/Náhlavní souprava.

◇ **Poznámka:** “Funkce Smyčka“ a “Odch.smyčka“ mohou být použity pouze s naprogramovaným tlačítkem.

Tlačítko	Kód
Smyčka	*21
Odchozí Smyčka	*25

Sestavení interního hovoru

- Volte požadované číslo nebo stiskněte tlačítko DSS.

(číslo)

Int.spoj. xxxx

Sestavení externího hovoru nebo hovoru v síti

- Volte přístupový kód vnější linky nebo stiskněte linkové tlačítko
- Volte požadované účastnické číslo
- Stiskněte naprogramované tlačítko (bez toho že byste volili kód vnější linky)
- Volte číslo zkrácené volby centrální nebo soukromé (viz. zkrácená volba str. 112)

Ext. (kód vnější linky) Volba (číslo vlného)

- ◇ **Poznámka:** 1) V některých systémech musíte před volbou čísla počkat na oznamovací tón z veřejné linky.
- 2) U systému, které využívají Automatické vyhledání spojovací cesty (LCR) uslyšíte vnitřní oznamovací tón po volbě přístupového kódu.
- 3) V některých případech (definovaných v COS) musíte zadat PIN dříve než volíte účastnické číslo. Jestliže je vyžadován PIN slyšíte druhý oznamovací tón.
- 4) Přečtete si kapitolu „Zobrazení identifikace volajícího na str. 31.
- 5) Stiskem tlačítka

#

 nebo

Konec volby

 systém okamžitě předá volené číslo k propojení, bez toho, že by čekal na další číslici.

5) V některých systémech je zobrazována cena hovoru nebo počet tarifních impulsů po skončení hovoru. Tato informace se zobrazuje pouze krátce, maximálně však do okamžiku příchozího nebo odchozího hovoru. Formát je definován systémem.

Cena xxxx.yy Kc

xxxx.yy cena hovoru na dvě
desetinná místa

6) Při externím hovoru, který je veden přes ISDN vnější linky jsou zobrazovány další informace jako např. stav spojení, důvod odmítnutí spojení atd.)

NO B.C. : Jestliže Barer capatibility (BCC) vnější linky nebo služeb volby, kterých využíváte nesouhlasí s vaší BCC definovanou v COS.

NON ISDN ROUTE: Jestliže je váš telefon definován pouze pro ISDN volání (COS) a vy se pokoušíte uskutečnit hovor přes vnější linku, která není ISDN.

FRON: V některých systémech, kde je nedostatek vnějších linek, mohou být volání řazena do front. Tato zpráva zobrazuje číslo fronty.

UCASTNIK OBSAZEN: Volaná stanice je obsazena.

VYBAVENÍ: Volaná stanice zavěsila.

ODMÍTNUTÍ HOVORU: Volání nemohlo být zkompletováno, protože to volaná stanice neumožnila.

ČÍSLO CHYBY: Chybové hlášení definované ISDN protokolem. Číslo definuje příčinu odmítnutí spojení. Význam čísel je popsán v příloze D - ISDN.

◇ **Poznámka:** Většina těchto zpráv je určena systémovým technikům a neobjevuje se během normálního provozu.

v = číslo/jméno vnější linky
x = číslo/jméno pobočky

NO B.C.

NON ISDN ROUTE

Ext. vvvv
Fron xxxx

St.l.odpoj vvvv
Ucastnik obsazen

Vybyv od vvvv xxxx
vybaveno

St.l.odpoj vvvv
Spojeni uvolнено

St.l.odpoj vvvv
Pripad c. #

Tato funkce je velice podobná funkci „Zachycení zlomyslných volání“ starších systémů. Dovoluje vám vytisknout podrobnější informace o příchozím hovoru (nejen zlomyslném). Tyto informace se zaznamenávají pro eventuální tisk v okamžiku vyzvánění vašeho telefonu nebo po přihlášení. Počet takovýchto záznamů je přednastaven na 3. maximální počet může být 250. Další záznamy vždy přepisují ty nejstarší uložené (First In / First Out).

Použitím předprogramovaného tlačítka můžete funkci aktivovat během hovoru. Záznamy o hovorech jsou archivovány dokud je tato funkce aktivní.

V případě, že uslyšíte odkazovací tón, aktivace funkce byla odmítnuta (není povolena v COS). Požádejte spojovatelku o aktivaci „Vystopování zlomyslných volání“.

Aktivace vystopování zlomyslných volání

- Stiskněte tlačítko

Zlomysl.
volání

nebo

- volte kód *740
- volte kód aktivace

✓

- Uslyšíte tón potvrzení

Trasovani Vyp

OFF

Trasovani Zap.

ON

Zpráva **Pamet obsazena !** indikuje, že není dostatek prostoru ve vašem systému

Deaktivace vystopování zlomyslných volání

- Stiskněte tlačítko

Zlomysl.
volání

nebo

- volte kód *740
- Volte kód deaktivace

✗

- Uslyšíte tón potvrzení

Trasovani Zap.

ON

Trasovani Vyp

OFF

Můžete vytisknout všechny informace pro jednotlivá volání zachycená v systému. Požadavek na tisk můžete zadat v kterékoliv době z vašeho telefonu nebo z telefonu spojovatelky.

Tisk informací o volání

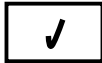
- Stiskněte tlačítko  nebo
- Volte kód *741 
- Volte kód aktivace
- Uslyšíte tón potvrzení



Zpráva **TRASOVANI VYP** oznamuje, že funkce „Vystopování zlomyslných volání“ nebyla aktivována. Aktivujte funkci dle předchozí strany.



◇ **Poznámka:** Systém zaznamenává číslo volajícího (pro vnější linku ANI jestliže je dostupné, jinak přístupový kód veřejné linky), číslo vašeho telefonu a čas volání.

Seznam není smazán ze systému potom co ho vytisknete. Můžete ho vytisknout několikrát i s dalšími záznamy které mezi tisky přibyly.

Čekající zpráva je identifikována na vašem telefonu následujícími způsoby:

- Periodické zobrazení a tiché vyzvánění
- Svítící tlačítko (je-li naprogramované)
- Blikající kontrolka indikace zprávy

Indikace zprávy může být zanechána u volané stanice nebo na schránce hlasové pošty. Vyzvednutí zprávy můžete provést dvěma způsoby, které jsou definovány v systému: Horkou linkou (automatickým vyzvoněním) nebo manuálně. Jestliže zvednete mikrotelefon uslyšíte pro zprávu typu "Horká linka" tón zpětného vyzvánění nebo oznamovací tón pro manuální vyzvednutí zprávy.

Příjem zprávy (automatická horká linka od spojovatelky)

Jestliže uvidíte blikající kontrolku zprávy nebo svítící tlačítko

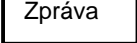
- Stiskněte tlačítko  nebo jiné tlačítko pro příjem volání
- Uslyšíte periodický tón tichého vyzvánění
- Čekajte na přihlášení

 Klidový displej

ON

 Interní spoj xxxx

OFF

Manuální odpověď na zprávu

- Stiskněte prosvětlené tlačítko  nebo volte kód *75
- Pomocí tlačítek   můžete prohlížet seznam zpráv

potom buď

- přijměte zprávu od spojovatelky nebo jiného účastníka

- Volte kód aktivace 
- Uslyšíte tón potvrzení
- Čekajte na přihlášení

nebo

- zrušte zprávu od jiné stanice

- Volte kód deaktivace  neuslyšíte tón potvrzení
- Stiskněte tlačítko 



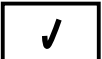

Interni spoj xxxx

◇ **Poznámka:** Jestliže FlexSet není vybaven displejem naprogramujte si tlačítko zpráva

kódem *75 následovaný, kódem aktivace 

Indikaci zprávy můžete zanechat buď pro pobočku FlexSet nebo SLT s kontrolkou pro indikaci zprávy, pro skupinu poboček nebo pro síťového účastníka. Jestliže se pokusíte zanechat zprávu na pobočce a dostanete odkazovací tón, není telefon pravděpodobně vybaven kontrolkou čekající zprávy. V tomto případě uvidíte na displeji „Nepovoleno“.

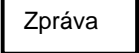
Nastavení indikace zprávy pro obsazenou nebo vyzvánějící stanici

- Stiskněte tlačítko  nebo
- stiskněte  a volte 5
- Uslyšíte tón potvrzení



Zpráva xxxx

Můžete též zanechat indikaci zprávy pro stanici, o které víte že je neobsluhovaná následujícím postupem

Nastavení indikace zprávy pro stanici bez obsluhy nebo přesměrovanou stanici (z klidu)

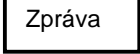
- Stiskněte tlačítko  nebo volte kód *75
- Volte číslo pobočky
- Uslyšíte tón potvrzení



xxxx zprava (vaše #)
Odpoved na zpravu



Prihl xxxx

Když váš telefon začne vyzvánět

- Odpovězte na volání stiskem příslušného tlačítka nebo vyzvednutím mikrotelefonu a zkontrolujte číslo volající stanice
- Sdělte příslušnou zprávu

◇ Poznámka: 1) Pro naprogramování tlačítka „Zpráva“ použijte kód *75
2) Nastavení indikace zprávy pro sekretářskou soupravu rozsvítí kontrolku pouze u prvního člena soupravy

Ten kdo zanechal na určité pobočce indikaci zprávy ji může také zrušit.





Zrušení indikace zprávy

- *Volte kód *440*
- *Zadejte číslo pobočky nebo skupiny*
- *Uslyšíte tón potvrzení*

Zrus. zprávu**Volba xxxx****Zruseno**

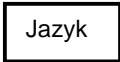
Můžete si sami nastavit řeč, ve které budou zobrazovány informace na displeji. Můžete volit až ze čtyřech jazyků dle nastavení vašeho systému.

Vybrání vámi preferovaného jazyka pro displej

- Stiskněte tlačítko  nebo volte kód *328
- Pomocí tlačítek   vyberte jazyk pro displej
- Volte kód aktivace 
- Uslyšíte tón potvrzení



Language English

Jazyk cestina

◇ **Poznámka:** Téměř všechny zprávy na displeji, až na několik zpráv pro správce systému, které jsou v angličtině, budou nyní zobrazovány ve zvoleném jazyce dokud ne zvolíte jiný.

Jestliže je váš systém připojen ke zdroji hudby, můžete tuto hudbu poslouchat z reproduktoru vašeho telefonu. Po zvednutí mikrotelefonu je reprodukce hudby automaticky přerušena. Po skončení hovoru, kdy se váš telefon vrátí do klidu je reprodukce hudby opět obnovena.

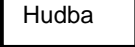

Zapnutí reprodukce hudby

- Stiskněte tlačítko  nebo
- volte kód *35 
- Volte kód aktivace
- Uslyšíte tón potvrzení

Úroveň reprodukce nastavíte tlačítky

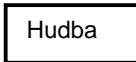

Vypnutí reprodukce hudby

- Stiskněte tlačítko  nebo
- volte kód *35
- Volte kód deaktivace 
- Uslyšíte tón potvrzení

Hudba Vyp.

OFF

Hudba Zap.

ON

Hudba Zap.

ON





Hudba Vyp.

OFF

Můžete volit až ze čtyřech externích zdrojů hudby pro váš FlexSet. Zdroje hudby jsou definovány v systému.

n = 1,2,3,4 zdroj hudby

Volba zdroje hudby

- Stiskněte tlačítko  neb volte kód *329
- pomocí tlačítek   vyberte procházejte po jednotlivých zdrojích
- hudby dokud neuslyšíte ten, který chcete vybrat
- volte kód aktivace 

Hudba c.n

◇ **Poznámka:** 1) Pro zapnutí/vypnutí hudby čtěte informace na předcházející straně

2) Vybraný zdroj hudby je platný dokud nezvolíte jiný

Během vedení hovoru můžete občas potřebovat vypnout mikrofon vašeho telefonu (mikrotelefonu nebo hlasitého provozu) abyste tak zabránili účastníkovi, se kterým hovoříte poslouchat vaši konverzaci. Tlačítko „Odpoj.Mikrof.“ pracuje jako přepínač a může být stisknuto tolikrát kolikrát potřebujete.

Vypnutí mikrofonu

- *Stiskněte tlačítko*



Druhý účastník neslyší vaši konverzaci

OFF
ON

Zapnutí mikrofonu

- *Stiskněte prosvětlené tlačítko*



ON
OFF

◇ **Poznámka:** Tuto funkci můžete používat jen s naprogramovaným tlačítkem. Tlačítko naprogramujte kódem *320

Tato funkce umožňuje, aby během hovoru nebo aktivace funkce, bylo krátce zobrazeno číslo účastníka místo jeho jména na displeji vašeho telefonu. Tato funkce může být aktivována jak během odchozího tak příchozího hovoru.

Zobrazení čísla účastníka

- *Stiskněte tlačítko*

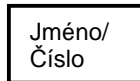

Na displeji se krátkodobě zobrazí číslo účastníka

◇ **Poznámka:** Tuto funkci můžete používat jen s naprogramovaným tlačítkem. Tlačítko naprogramujte kódem *28

Můžete přijmout hovor zanechaný spojovatelkou nebo jestliže zvoní zvonek společného vyzvánění. Normálně je tato funkce používána pro příchozí hovory během nočního provozu. Přijmout hovor lze dvěma způsoby: Cíleným převzetím hovoru nebo převzetím hovoru ve skupině.

Skupina pro převzetí hovoru: Dovoluje všem účastníkům skupiny převzít hovor, jestliže vyzvání centrální zvonek, volbou kódu pro „Noční přihlášení“.

Převzetí příchozího hovoru ve skupině

- Stiskněte tlačítko

Přihláš. NOC

 nebo volte kód *92
- Mluvte

Prihl xxxxxx

Přímé převzetí hovoru , jestliže UNA vyzvání

- Stiskněte tlačítko

Přímé Převzetí

 nebo volte kód *80
- Uslyšíte oznamovací tón
- Volte číslo UNA skupiny
- Mluvte

Převzeti

Volba (bell#)

Prihl xxxxxx

◇ **Poznámka:** Převzetí hovoru ve skupině UNA (Universal Night Answer) je známo také jako převzetí zvonku.

OCC se používá ve spojení s veřejnou linkou, která používá impulsní volbu nebo s telefonem FlexSet s aktivovanou funkcí Automatické předání hovoru. Funkce dovoluje poslat DTMF signály přes veřejnou linku a aktivovat služby spolupracujícího zařízení jako např. záznamníku, hlasové pošty nebo jiné služby vyžadující DTMF.

Poslání DTMF signálů během hovoru na veřejné lince

- Stiskněte tlačítko

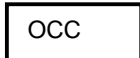



- Volte DTMF čísla

◇ **Poznámka:** Tuto funkci můžete používat jen s naprogramovaným tlačítkem. Tlačítko naprogramujte kódem *27.

Můžete zaparkovat váš hovor (přidršet specifickým způsobem) použitím parkovacích schránek a potom hovor opět vyzvednout i z jiného telefonu nebo informovat jiného účastníka, aby si hovor vyzvedl. Zaparkovaný účastník slyší hudbu, nahraný tón, obsazovací tón nebo ticho dle naprogramování systému.

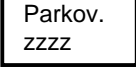
Zaparkování hovoru

- Stiskněte tlačítko volné schránky  nebo
- stiskněte  a zadejte číslo volné parkovací schránky (7060 – 7069)
- Uslyšíte tón potvrzení

Zaparkovaný hovor lze převzít z jakékoliv pobočky nebo můžete uvědomit jinou pobočku, aby hovor převzala. Obvykle se sdělují informace o tom kdo hovor zaparkoval a do které schránky.

Vyzvednutí zaparkovaného hovoru

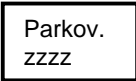
- Vyzvedněte mikrotelefon na libovolném telefonu
- Zadejte číslo schránky nebo stiskněte rozsvícené tlačítko 
- Mluvte

◇ **Poznámka:** Hovor, který není převzat ze schránky během předem definovaného doby se hovor automaticky vrátí na pobočku, která jej zaparkovala.

x = číslo zaparkovaného účastníka nebo veřejné linky
z = číslo parkovací schránky



OFF



ON



ON
OFF

OFF

Tato funkce vám dovoluje definovat způsob příjmu hlášení a to buď automaticky nebo manuálně (viz str. 78) Převážně se hlášení používá jako interkom dovolující konverzaci mezi oběma stanicemi. Jestliže nastavíte automatické přihlášení hovor začne okamžitě. Manuální přihlášení vyžaduje stisk tlačítka „Repro“ před zahájením hovoru. Používáte-li FlexSet 120L musíte pro hovor použít mikrotelefon nebo náhlavní soupravu.

Aktivace automatického přihlášení pro „Hlášení“

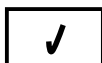
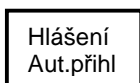
- Stiskněte tlačítko
nebo
- volte kód *33
- Volte kód aktivace



- Uslyšíte tón potvrzení



OFF



ON

Deaktivace automatického přihlášení pro „Hlášení“

- Stiskněte tlačítko
nebo
- volte kód *33
- Volte kód deaktivace

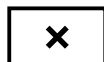
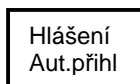

- Uslyšíte tón potvrzení



ON

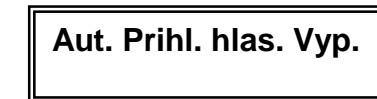

OFF

Poznámka: Tato funkce aktivuje automatické přihlášení pouze pro „Hlášení“.

Tato funkce vám dovoluje na vašem telefonu FlexSet vypnout a opět zapnout příjem „Hlášení“ a „Oběžníkového hlášení“ přes váš reproduktor. Příjem hlášení můžete vypínat a zapínat dle vašich individuálních potřeb.

Zapnutí příjmu hlášení

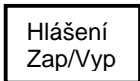
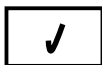
- Stiskněte tlačítko  nebo
- volte kód *34
- Volte kód aktivace 
- Uslyšíte tón potvrzení

 Hlas Vypn.

OFF

 Hlas Zapn.

ON

Vypnutí příjmu hlášení

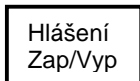
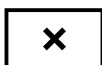
- Stiskněte tlačítko  nebo
- volte kód *34
- Volte kód deaktivace 
- Uslyšíte tón potvrzení

 Hlas Zapn.

OFF

 Hlas Vypn.

ON

Hlášení se předává druhému účastníkovi pomocí reproduktoru. Příjem hlášení můžete dle potřeby vypnout (viz str. 77). Příjem hlášení může být realizován na vašem telefonu FlexSet buď v klidovém nebo v hovorovém stavu vašeho telefonu. Jestliže je na váš telefon směřováno hlášení, je toto signalizováno speciálním tónem pro oznámení hlášení. Tato funkce je velice užitečná jako interkom, kdy volající telefon má naprogramované tlačítko (viz str.80) a volaný telefon používá aktivovanou funkci „Automatické přihlášení pro hlášení“ (viz str.76).

x = číslo/jméno volající pobočky
y = číslo/jméno vaší pobočky

Odpověď na hlášení

◇ **Poznámka:** Během hovoru nejprve přidržte stávající hovor nebo zavěste mikrotelefon a potom pokračujte následujícími kroky:

- *Uslyšíte tón hlášení (wrabing)*
- *Jakmile tón skončí, slyšíte hlášení z reproduktoru*
- *Způsob jakým odpovídáte na hlášení je definován v kapitole „Hlášení, příjem: Automatické přihlášení“ na str.76*

xxxxxx Spoj yyyy

Prihlaseni xxxx

Jestliže je aktivováno Automatické přihlášení

- *Můžete okamžitě mluvit bez použití mikrotelefonu (Hands Free)*

Jestliže je aktivováno Manuální přihlášení

- *Stiskněte blikající tlačítko  nebo zdvihněte mikrotelefon*

Ukončení Hlášení (na odchozí straně)

- *Stiskněte tlačítko  nebo zdvihněte mikrotelefon*

Jestliže je vaše společnost vybavena zařízením pro veřejná hlášení (Veřejným rozhlasem), mohou být jednotlivé zprávy distribuována přes veřejný rozhlas z libovolné pobočky.

Formulář na této stránce můžete použít pro zaznamenání přístupových kódů pro jednotlivé oblasti v dosahu veřejného rozhlasu.

x = přístupový kód k veřejnému rozhlasu nebo jeho jméno

Hlášení přes veřejný rozhlas

- Zvedněte mikrotelefon
- Stiskněte tlačítko nebo volte přístupový kód
- Přečtěte vaše hlášení
- Stiskněte tlačítko nebo položte mikrotelefon pro ukončení hlášení

Prihl xxxx

Oblast/umístění	Přístupový kód
1.	7074
2.	7075
3.	7076
4.	7077
5.	7078
6.	7079

Oznámení směřované pouze k jednomu telefonu se používá jako např. interkom pro konverzaci mezi dvěma pobočkami nebo jako pager.

Hlášení samostatnému telefonu, který je buď obsazen nebo neodpovídá

- Stiskněte tlačítko  nebo
- stiskněte tlačítko  a volte 6

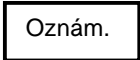
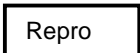

Stanice obsazena

- Zvedněte buď mikrotelefon nebo
- stiskněte tlačítko  nebo volte kód *91
- Volte číslo pobočky které chcete něco oznámit (viz poznámka: 3)
- Uslyšíte kontrolní tón hlášení
- Po skončení tónu sdělte své hlášení
- Stiskněte tlačítko  nebo položte mikrotelefon pro ukončení hlášení.



- ◇ Poznámka: 1) Jestliže uslyšíte odkazovací tón je pobočka chráněna proti příjmu hlášení a na displeji se zobrazí:
2) Pro naprogramování tlačítka „Oznámení“ použijte kód *91
3) Každý digitální telefon má své vlastní číslo pro „Oznámení“ definované v číslovacím plánu



Můžete poslat hlášení pro předem definovanou skupinu poboček (Oběžník, oběžníkové hlášení) vybavených digitálními telefony FlexSet. Níže uvedený formulář použijte pro zaznamenání přístupových čísel jednotlivých skupin definovaných pro „Oběžníková hlášení“.

Oběžníkové hlášení



- Zdvihněte mikrotelefon
- Stiskněte tlačítko nebo volte přístupový číslo
- Uslyšíte tón oběžníku
- Po skončení tónu sdělte vaše hlášení
- Stiskněte tlačítko

ON

Zóna/oblast/pobočka	Příst.číslo	Zóna/oblast/pobočka	Příst.číslo
1.	7300	1.	7305
2.	7301	2.	7306
3.	7302	3.	7307
4.	7303	4.	7308
5.	7304	5.	7309

Tato funkce dovoluje přidržet (zaparkovat) hovor na hovořící pobočce a později jej vyzvednout z jiné pobočky. Zaparkovaný účastník poslouchá hudbu, odkazovací nebo obsazovací tón nebo ticho dle nastavení systému.

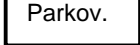
Parkování hovoru na pobočce

- Stiskněte tlačítko  nebo
- stiskněte tlačítko  a volte kód *83
- Uslyšíte tón potvrzení

Vyzvednutí zaparkovaného hovoru z jiné pobočky

- Zdvihněte mikrotelefon libovolné pobočky
- Stiskněte tlačítko  a volte kód *83
- Volte číslo pobočky na které je hovor zaparkován
- Mluvte

x = číslo/jméno zaparkovaného účastníka

y = číslo pobočky na které je hovor zaparkován



Parkovani xxxx



Parkovani



Volba yyyy



Prihlaseni xxxx

Vyzvednutí hovoru z telefonu z něhož byl hovor zaparkován

- Stiskněte krátce blikající tlačítko na telefonu, z něhož byl hovor zaparkován
nebo
- stiskněte tlačítko nebo volte kód *83
- Volte kód aktivace

- ◇ **Poznámka:** 1) Na jedné pobočce můžete zaparkovat více než jeden hovor. Vyzvednutí hovorů je ale na základě principu FIFO (First IN First OUT) , to znamená, že jako první je vyzvednut nejdéle čekající hovor. Pro parkování více hovorů doporučujeme používat „Parkování“ na základě schránek popsané na str.75.
- 2) Jestli-že zaparkovaný hovor není převzat během definované doby, vrátí se automaticky na pobočku, která jej zaparkovala.
- 3) Kód aktivace může být naprogramován na tlačítko „Parkov“ za kód *83.

Můžete definovat heslo pro váš telefon, které je známé pouze vám. Toto heslo (jestliže je jeho užívání povoleno v COS) umožní ovládat některé funkce vaší pobočky. Jako jsou Zámek, Změna oprávnění (COS), Vlastní oprávnění atd. Heslo můžete podle libosti měnit.

První zadání hesla nebo jeho změna je povolena pouze z vašeho vlastního telefonu. Heslo je tvořeno čtyřmi číslicemi.

První zadání hesla

- Stiskněte tlačítko nebo volte kód *79
- Zadejte vaše heslo (4 číslice)
- Opakujte zadání hesla
- Uslyšíte tón potvrzení

Změna hesla

- Stiskněte tlačítko nebo volte kód *79
- Zadejte vaše stávající heslo (4 číslice)
- Zadejte vaše nové heslo (4 číslice)
- Opakujte zadání nového hesla
- Uslyšíte tón potvrzení

Upozornění:

Jakmile jednou zadáte HESLO je toto známo pouze vám. Jestliže ho zapomenete nebudete mít přístup k některým službám telefonu. Zaznamenejte si proto vaše heslo a uložte na bezpečném místě.

Zadej nove
Heslo

Potvrd.
Heslo

Heslo
Potvrzeno

Zadej puv.heslo
Heslo

Zadej nove heslo
Heslo

Potvrd.
Heslo

Heslo
Potvrzeno

Můžete zamknout svůj telefon (klávesnici svého telefonu) a zabránit tak cizí osobě sestavovat spojení z vašeho telefonu (volit). Příjem hovorů není touto funkcí nijak narušen. Po zamknutí vaší klávesnice ji musíte opět odemknout, abyste mohli volit čísla účastníků a služeb.

Zamknutí telefonu

- Stiskněte tlačítko nebo volte kód *48
- Zadejte svůj kód (4 číslice)
- Volte kód aktivace
- Uslyšíte tón potvrzení

Telefon volný Zadej heslo	OFF
------------------------------	-----

Telefon volný	ON
---------------	----

Telefon uzamčen	ON
-----------------	----

Odemknutí telefonu

- Stiskněte tlačítko nebo volte kód *48
- Zadejte svůj kód (4 číslice)
- Volte kód deaktivace
- Uslyšíte tón potvrzení

Telefon uzamčen Zadej heslo	ON
--------------------------------	----

Telefon uzamčen	ON
-----------------	----

Telefon volný	OFF
---------------	-----

Můžete převzít hovor jiného vyzvánějícího telefonu. Máte dvě možnosti jak to udělat: Převzetí ve skupině a cílené převzetí.

Převzetí ve skupině: Dovoluje vám převzít hovor jestli-že vyzvání telefon, který je zařazen do stejné skupina jako váš telefon. Převzetí provedete volbou kódu *81.

x = číslo/jméno volaného
y = číslo vyzvánějícího telefonu

Převzetí hovoru ve skupině

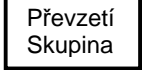
- Stiskněte tlačítko  nebo volte kód *81
- Mluvte

Prihlaseni xxxx

Přímé převzetí hovoru : Dovoluje vám převzít hovor z jakéhokoliv vyzvánějícího telefonu v systému. Převzetí provedete volbou kódu *80 následovaného číslem vyzvánějící pobočky.

Přímé převzetí hovoru

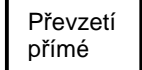
- Stiskněte tlačítko  nebo volte kód *80
- Uslyšíte oznamovací tón
- Volte číslo vyzvánějícího telefonu
- Mluvte

Prevezeti hovoru

Volba yyyy

Prihlaseni xxxx

Digitální telefony řady FlexSet jsou vybaveny 4 systémovými tlačítky (pevně naprogramované) a dále až 24 programovatelnými tlačítky (max. 144 s FlexSet 40B).

Systémová tlačítka jsou naprogramována při instalaci systému shodně pro celý systém. Tato tlačítka nemohou být programována přímo z telefonu. Změnit je může pro celý systém pouze správce systému.

FlexSet vám umožňuje naprogramovat jednotlivé tlačítka přímo z klávesnice telefonu FlexSet. Naprogramované tlačítko umožňuje přímý přístup k pobočce, skupině poboček, vnější lince a jejím skupinám nebo systémovým funkcím. Pod jedno tlačítko lze naprogramovat i více funkcí nebo posloupnost příkazů, tak abyste stiskem jednoho tlačítka mohli volit kompletní číslo účastníka, hlasovou schránku, nebo celou řadu elementů pro volbu různých operátorů a účastníků.

Některé z programových tlačítek mohou být během instalace naprogramovány jako „Chráněné“. Tyto nemůžete později přeprogramovat z vašeho telefonu. Většinu tlačítek však můžete programovat přímo z vašeho telefonu.

Čtěte instrukce pro označení tlačítek na straně 91.

Jestliže potřebujete naprogramovat více tlačítek najednou (např. ve spojení s FlexSet 40B) naprogramujte si jedno tlačítko s kódem *39 („Program“), abyste nemuseli vždy před programováním dalšího tlačítka zadávat kód *39.

Programování tlačítka PROGRAM

- Zadejte kód *39
- Stiskněte tlačítko, které chcete naprogramovat
- Opakujte zadání kódu *39
- Opětovně stiskněte tlačítko, které programujete
- Stiskněte tlačítko

◇ Poznámka:



Jestliže se pokusíte programovat systémové nebo chráněná tlačítka objeví se na displeji jedna z následujících zpráv doprovázená varovným tónem.

**Chranene.tlac.
Prerusení progr.**

**Pevne syst.tlac.
Prerusení progr.**

- ◇ Potom co jste naprogramovali všechna tlačítka můžete místo tlačítka „Program“ naprogramovat tlačítko s jinou funkcí.

Kontrola obsahu naprogramovaného tlačítka

- Stiskněte tlačítko  nebo volte kód *39
- Stiskněte příslušné tlačítko (na displeji uvidíte jeho obsah)
- Stiskněte tlačítko  pro zobrazení dalších kódů nebo čísel na tomto tlačítku
- Stiskněte tlačítko  nebo krátce stiskněte vidlicový spínač

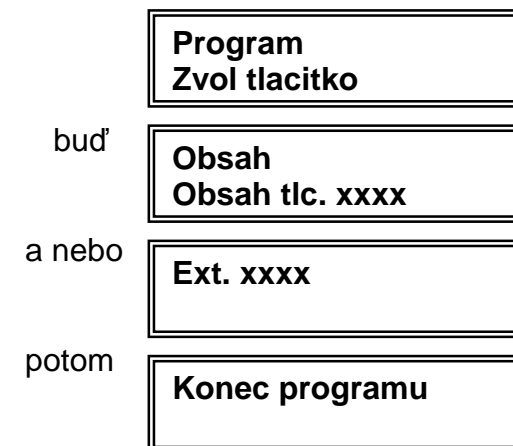

Programování tlačítka

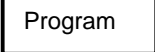
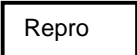
- Stiskněte tlačítko  nebo volte kód *39
- Stiskněte vybrané tlačítko
- Zadejte požadované číslo (viz str. 89)
- Stiskněte znovu vybrané tlačítko
- Stiskněte tlačítko  nebo krátce stiskněte vidlicový spínač

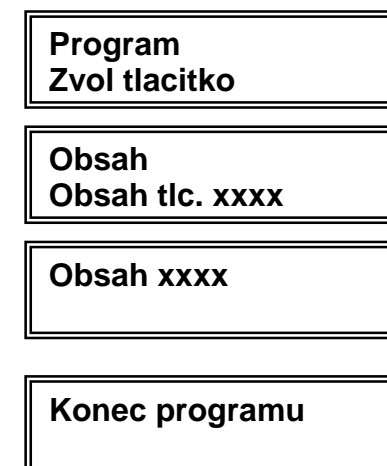



ON

ON

OFF

Opakujte výše popsanou proceduru pro všechna tlačítka, která chcete naprogramovat

Vymazání obsahu naprogramovaného tlačítka

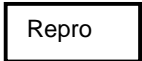
- Stiskněte tlačítko  Program
- Stiskněte příslušné tlačítko (na displeji uvidíte jeho obsah)
- Stiskněte tlačítko 
- Stiskněte vybrané tlačítko znovu
- Stiskněte tlačítko  *Repro* nebo krátce stiskněte vidlicový spínač
- Přečtěte si str.91 „Značení tlačítek“

Program
Zvol tlačitko

Obsah
Obsah tlc. xxxx

Obsah tlc.

Konec programu

ON

ON

OFF

Obsah tlačítka	Popis	Procedura a příklady
DSS (Direct Station Selection)	Dovoluje vám sestavit nebo předat hovor na určitou pobočku, veřejnou linku stiskem definovaného tlačítka. LED u DSS signalizuje stav linky.	Programování DSS tlačítka pro linku 1111 Zadejte kód *39 , stiskněte vybrané tlačítko a zadejte číslo linky 1111 . Opět stiskněte programované tlačítko.
Samostatná Funkce	Dovoluje aktivovat a deaktivovat samostatné funkce Pbx Coral	Zapnutí a vypnutí hudby Zadejte kód *39 , stiskněte vybrané tlačítko a zadejte kód funkce pro hudbu na vašem telefonu FlexSet *35 . Opět stiskněte programované tlačítko.
Kombinace funkcí	Dovoluje naprogramovat řadu funkcí pod jedno tlačítko. používá se např. pro volbu externího čísla, ovládání hlasové pošty a komplexní procedury volby. Kód pro hlasitý provoz *20 musíte naprogramovat mezi každé dvě funkce.	Programování tlačítka pro vypnutí hudby a přesměrování hovorů na zkrácenou volbu pro ovládání hlasové pošty 7000 : Zadejte kód *39 , stiskněte vybrané tlačítko a zadejte kód *35 , dále kód *20 . Pokračujte kódem přesměrování * 41 7000 (číslo zkr.volby). Opět stiskněte programované tlačítko.
Funkční tlačítko bez potvrzovacího tónu a indikace LED	Dovoluje aktivovat a deaktivovat samostatné funkce nebo řadu funkcí Pbx Coral bez toho, že byste slyšeli tón potvrzení a byly zobrazovány na displeji. Kód pro hlasitý provoz *20 musíte naprogramovat mezi každé dvě funkce	Postupujte dle instrukcí v předcházejícím odstavci. Za číslem zkrácené volby 7000 zadejte kód pro hlasitý provoz *20 .
Kombinace funkcí s kontrolou stisku tlačítka pomocí LED	Dovoluje naprogramovat řadu funkcí pod jedno tlačítko. LED indikuje každý stisk tlačítka. Jestliže stisknete tlačítko LED se rozsvítí a po dalším stisku zhasne bez ohledu na stav funkce. POZNÁMKA! Kód pro ovládání LED (Zap/Vyp) *301 musíte zadat před kódem první funkce.	Naprogramování tlačítka pro vypnutí hudby a zhasnutí displeje. Zadejte kód *39 , stiskněte vybrané tlačítko. Zadejte kód pro ovládání LED *301 a kód *35 , dále kód *20 . Zadejte kód pro vypnutí displeje *37 . Opět stiskněte programované tlačítko.
Číslo externího účastníka (rychlá volba).	Dovoluje naprogramovat tlačítko pro volbu externího čísla.	Naprogramování tlačítka pro volbu čísla 040/ 601 1111. Zadejte kód *39 , stiskněte vybrané tlačítko. Stiskněte přístupový kód vnější linky (0) a volte kód meziměsta 040 následovaný účastnickým číslem 601 1111

DESI popisovací systém lze použít pro tvorbu popisek k tlačítkům FlexSet.

DESI Plus je program pro snadnou tvorbu a rychlou popisek pro různé typy telefonů FlexSet s využitím tiskárny vaší společnosti.

Archy se snímatelnými samolepkami jsou určeny k označování tlačítek telefonů FlexSet jmény a telefonními čísly. Pro výběr vhodného archu se samolepkami dle specifického FlexSet modelu využijte tabulky v pravé části této stránky.

Máte-li instalační disketu, nainstalujte DESI plus na pevný disk počítače. Řiďte se příručkou pro instalaci DESI plus.

Pokud instalační disketa není k telefonu FlexSet přiložena, nahrajte si DESI software a uživatelskou příručku z DESI Telephone Labels Inc., webová stránka <http://www.desi.com>

Máte-li maximálně 20 telefonů, budete schopni označit samolepkami všechny Vaše telefony s použitím DESI Lite, volné verze DESI software určené pro databázi 20 linek. Pro nahrání DESI Lite z webové stránky se řiďte postupem v návodu.

Máte-li více než 20 telefonů, DESI Lite vám umožní označit pouze po 20 v každé databázi. DESI Plus, úplná verze DESI software, Vám umožní označit více telefonů. Kontaktujte Vašeho dealera pro získání více informací o DESI Plus.

List formátu A4

Kat.číslo štítku	Popis	FlexSet model
7244-7400420	26 tlačítek s kurzor.	280S*
7244-7400421	28 tlačítek	280/280D
7244-7400422	10 tlačítek s kurzor.	120S*
7244-7400423	12 tlačítek	120/120D//L
7244-7400424	40 tlačítek	40B

List dopis.formátu (8,5"x11")

Kat.číslo štítku	Popis	FlexSet model
7244-7400430	26 tlačítek s kurzor.	280S*
7244-7400431	28 tlačítek	280/280D
7244-7400432	10 tlačítek s kurzor.	120S*
7244-7400433	12 tlačítek	120/120D//L
7244-7400434	40 tlačítek	40B

* Pouze dle návodu k obsluze FlexSet 120S a 280S

Tisk štítků pro použití na více telefonech FlexSet

Použijte software DESI, abyste vytvořily popisky tlačítek (viz předchozí strana)

Zadejte číslo pobočky, pro kterou vyplňujete štítky

Vyplňte nápisy na pozice jednotlivých tlačítek

*Vytiskněte popiska na arch pomocí DESI Lite Menu **File/Print***

- ◇ **Poznámka:** Levý sloupec na návrhu štítků pro více telefonů je připraven pro čtyři systémová tlačítka. Další sloupce jsou pro tlačítka účastnických čísel.



Umístění popisky s telefonním číslem

Stiskněte nějaký nástrojem (i kancelářskou svorkou) otvor v pravé straně plastického krytu štítku (dle obr. dole) zakrývající papírový štítek.

Nadzdvihněte plastický kryt. a vyjměte papírový štítek

Oddělte natištěný štítek s telefonním číslem z archu

Vložte natištěný štítek na místo na telefonu FlexSet

Vraťte zpět plastický kryt



Programování linkových tlačítek

Každý digitální telefon FlexSet v sekretářské soupravě může mít naprogramovaná linková tlačítka. Naprogramovaná tlačítka slouží k sestavování a přijímání hovorů v soupravě a umožňují snadné využití všech vlastností sekretářské soupravy (viz str. 16 pro vysvětlení sekretářské soupravy).

n = číslo linky (vedení)

b = číslo soupravy

Programování linkových tlačítek

- Stiskněte tlačítko nebo volte kód *39
- Stiskněte tlačítko pro požadovanou linku a zadejte kód *26
- volte číslo linky (00-1.linka, 01-2.linka atd.)
- Zadejte číslo sekretářské soupravy
- Stiskněte tlačítko znovu
- Stiskněte tlačítko nebo krátce stiskněte vidlicový spínač

Kontrola naprogramovaného linkového tlačítka

- Stiskněte tlačítko nebo volte kód *39
- Stiskněte požadované linkové tlačítko
- Stiskněte tlačítko
- Stiskněte tlačítko nebo krátce stiskněte vidlicový spínač

Program Zvol tlačitko	ON
Obsah (obsah tlačítka)	ON
Obsah *26 Zadej c.vedeni	ON
Linka xx Zadej skupinu	ON
Obsah xx	ON
Konec programu	OFF
Program Zvol tlačitko	
Obsah Sekret.souprava Link xx	ON

Můžete zadat preference pro váš digitální telefon (FlexSet). Tato preference říká systému, kterou vnější linku má použít pro sestavení spojení (po zvednutí mikrotelefonu, stisku tlačítka „Repro“ nebo volbě čísla na klávesnici).

◇ **Poznámka:** Jestliže máte v úmyslu vybrat vnější linku jako první preferovanou, musíte naprogramovat tlačítko „Smyčka“ nebo „Linka“, abyste byli schopni využít vlastností volby. Jestliže aktivujete funkci, stiskněte nejprve tlačítko „Smyčka“ nebo „Linka“ a volte kód funkce.

Tato funkce se s výhodou používá, jestliže převážně sestavujete externí hovory. Přiřaďte preferenci vnější lince, a vždy, když sestavíte externí spojení bude spojen přímo přes zvolenou vnější linku.

Programování preference

- Volte kód *31
- Zadejte požadovanou linku (max.6 preferovaných linek)

Linka (vnější linka nebo jejich skupina, služby volby, směrování)

- stiskněte naprogramované tlačítko nebo volte přístupový kód

Smyčka - stiskněte naprogramované tlačítko

Odchozí smyčka - stiskněte naprogramované tlačítko

Vnější linka - stiskněte naprogramované tlačítko

- Volte kód aktivace
- Uslyšíte tón potvrzení

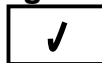

Preferov.linka

Preferov.linka
Externi volani xxxx

Preferov.linka
Smycka

Preferov.linka
Odch.smycka

Preferov.linka
bbbb Linka nnnn

Zadej prioritu

Kontrola nastavení preferencí

- V lidovém stavu stiskněte tlačítko nebo
- Volte kód *31
- Stiskněte tlačítko pro listování v seznamu
- Uslyšíte tón potvrzení

Preferov. linka

Preferov. linka
Ext.volani xxxx

Konec seznamu

Zrušení nastavení preferencí

- V lidovém stavu stiskněte tlačítko nebo
- Volte kód *31
- Volte kód deaktivace
- Uslyšíte tón potvrzení

Preferov. linka

Zrušení priority

Priorita	Cílová linka
1.	
2.	
3.	
4.	
5,	

Existuje řada možností jak přijmout příchozí hovor.

- zvednout mikrotelefon
- Stisknout krátce blikající tlačítko „Repro“
- Stisknout krátce blikající tlačítka (DSS, Smyčka, Linka, atd.)

◇ **Poznámka:** 1) Používáte-li FlexSet 120L musíte použít mikrotelefon nebo náhlavní soupravu

2) Na displeji FlexSet 280D (pouze) jsou zobrazena čísla volajícího , jestliže je spojení uskutečněno přes ISDN. Znak „I“ před číslem volajícího označuje mezinárodní hovor přes ISDN.

3) **ČÍSLO BLOKOVÁNO:** Identifikace volajícího je zakázána

4) **NEDOSTUPNÉ ČÍSLO:** Identifikace volajícího není na této lince podporována.

5) **VYBAVENÍ .:** Volající zavěsil.

6) **ČÍSLO CHYBY:** Chybové hlášení definované protokolem ISDN. Číslo chyby identifikuje příčinu neúspěšného spojení. Význam chyb a následné akce jsou definovány v příloze D – ISDN.

Většina zpráv je určena systémovému technikovi a nebudou se objevovat během normálního používání systému.

t = číslo/jméno vnější linky
x = číslo/jméno vaší pobočky

xxxx Spoj. (vše čís.)

tttt Cislo blokovano xxxx

Nedostup. Spoj. xxxx

Vybav. od tttt xxxx
Vybaveno

St.l.odpoj tttt
Pripad c. #

Můžete vypínat a zapínat relé a tím ovládat vnější zařízení, jako jsou akustický alarm, elektrický zámek, návěští "Nevstupovat" apod. Tyto zařízení můžete nainstalovat nebo již jsou nainstalovány vaší společností.

Sepnutí relé

- Stiskněte tlačítko nebo
- volte ovládací kód relé
- Volte kód aktivace
- Uslyšíte tón potvrzení

Vnější zařízení	Kód relé
1.	7086
2.	7087
3.	7088
4.	7089
5.	7090
6.	7091

OFF

ON

ON

OFF

Rozepnutí relé

- Stiskněte tlačítko nebo
- volte ovládací kód relé
- Volte kód deaktivace
- Uslyšíte tón potvrzení

◇ **Poznámka:** Pro naprogramování tlačítka „Relé“ použijte příslušný kód relé

Můžete naprogramovat svůj telefon tak, že zazvoní v určitou předem stanovenou dobu, aby vám připomenul naplánovaný termín. Jestliže neodpovíte na termínované volání (nepřijmete hovor) bude termínované volání opakováno ještě třikrát v minutových intervalech, než bude tato funkce systémem zrušena. Můžete zadat více termínů pro různé časy.

hh = hodina
mm = minuta
am = dopoledne
pm = odpoledne

Zadání termínovaného volání

- Stiskněte tlačítko nebo volte kód *72
- Volte kód aktivace
- Zadejte čas termínu, který si chcete připomenout (4 číslice [12 hodinový formát s úvodní 0] např. 0805 pro 08:05hod.
- Zadejte 2 pro dopoledne (am) a 7 pro odpoledne (pm).
- Uslyšíte tón potvrzení

OFF

ON

ON

Kontrola termínovaných volání

- Stiskněte tlačítko nebo volte kód *72
- Listujte v seznamu pomocí tlačítka
- Stiskněte tlačítko pro skončení prohlížení

ON

Odpověď na termínové volání

Telefon začne zvonit v požadovaném čase

- *Přijměte hovor*
- *Uslyšíte speciální oznamovací tón*
- *Stiskněte tlačítko*
- *Zavěste*
nebo
- *volte kód 4 pro opakované připomenutí (Snooze)*
- *Uslyšíte tón potvrzení*

Bliká

ON

ON

◇ **Poznámka:** Aktivujete-li opakované připomenutí, telefon bude opakovaně vyzvánět dokud neuplyne čas předem nastavený systémem

Zrušení termínového volání

- *Stiskněte tlačítko* *nebo volte kód *72*
- *pomocí tlačítka* *prohlížejte seznam termínů až najdete požadovaný termín*
- *volte kód deaktivace*
- *Uslyšíte tón potvrzení*

ON

◇ **Poznámka:** Jestliže jste zadali několik termínů a váš telefon není vybaven displejem neprohlížejte seznam. Zrušte všechna termínová volání pro váš telefon.

Nastavení vyzvánění vám dovoluje přizpůsobit vyzvánění telefonu vašim představám a odlišit jej od vyzvánění ostatních telefonů v místnosti.

Nastavení úrovně vyzvánění při vyzvánění telefonu

- Opakovaně stiskněte tlačítko



nebo



Nastavení úrovně vyzvánění je-li telefon v klidu

- Volte kód *36

v tomto okamžiku můžete nastavovat všechny segmenty dle tabulky

Změna nastavení

- Stiskněte tlačítko



nebo



Charakteristika požadovaného akustického segmentu bude změněna. Jakmile naleznete požadovaný segment

- Stiskněte tlačítko

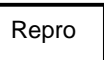

Nastavení vyzv.	Číslice
Úroveň	0
Kadence	1
Typ vyzvánění	2

x = 0-15 úrovní vyzvánění (MIN=0,MAX=15)

y = 0- 7 různých kadencí (MIN=0,MAX=7)

z = 0- 7 různých typů (MIN=0,MAX=7)

Ur.vyzvan. xx

Ur.vyzvan. xx

Druh tonu yy

Typ vyzv. zz

- ◇ **Poznámka:** 1) Můžete jednoduše přepínat mezi nastavením jednotlivých akustických segmentů stiskem číslic. Po nastavení všech segmentů stiskněte tlačítko „Repro“
2) FlexSet 120L má pouze jeden segment (typ vyzvánění)

Můžete měnit „Status pokoje“ pro všech 16 definovaných stavů pro vaši pobočku (pokoj).
Použijte zobrazený formulář pro zaznamenání významů jednotlivých přístupových kódů ke statusu pokoje.

x = jméno statusu

◇ **Poznámka:** Tato funkce může být aplikována pouze pro použití v hotelích. V případě potřeby kontaktujte správce systému pro další informace.

Nastavení statusu pokoje

- Stiskněte tlačítko nebo
- volte požadovaný přístupový kód (viz tabulka)
- Volte kód aktivace
- Uslyšíte tón potvrzení

Zrušení nastavení statusu pokoje

- Stiskněte tlačítko nebo
- volte požadovaný přístupový kód (viz tabulka)
- Volte kód deaktivace
- Uslyšíte tón potvrzení

STATUS xx Vypn.	OFF
STATUS xx Zapn..	ON
STATUS xx Zapn..	ON
STATUS xx Vypn.	OFF

Označení statusu	Kód	Označení statusu	Kód
1.	7026	9.	7034
2.	7027	10.	7035
3.	7028	11.	7036
4.	7029	12.	7037
5.	7030	13.	7038
6.	7031	14.	7039
7.	7032	15.	7040
8.	7033	16.	7041

Číslo externího účastníka, které bylo právě voleno, lze uložit do paměti a později opět vyvolat. Číslo můžete uložit též během hovoru nebo v okamžiku kdy dostanete obsazovací nebo vyzváněcí tón (účastník neodpovídá).

Uložení čísla

- Stiskněte tlačítko  nebo
- stiskněte tlačítko  a volte kód *96
- Uslyšíte tón potvrzení
- Pokračujte v hovoru nebo zavěste

Opakování volby uloženého čísla

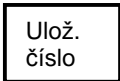
- Stiskněte tlačítko  nebo
- volte kód *96

- ◇ **Poznámka:** 1) Ve stejných případech, dle definice v COS, musí být kód pro uložení čísla následován vaším kódem PIN. Jestliže je PIN vyžadován, uslyšíte po zadání kódu pro uložení čísla *96 speciální oznamovací tón.
- 2) Na rozdíl od „Naposledy volaného čísla“ zůstává „Uložené číslo“ v paměti systému do té doby než je přepsáno číslem jiným opakováním výše popsané procedury.

d = číslo externího účastníka

Zaznam cisla



2. hovor (vnejší linka)

Zaznam vol (vnejší linka)
Volba dddddddd

ON

Této vlastnosti se používá např. na linkách, na kterých nechcete povolit jiné pobočce napojit se do hovoru. Na chráněných linkách jsou též blokovány různé tóny jako např. tón upozorňující na čekající hovor nebo tón napojení atd. Jestliže se jiná stanice pokusí napojit na chráněnou linku (datovou) obdrží odkazovací tón. Pouze pobočka s oprávněním pro dočasné zrušení (přepsání) ochrany linky se může napojit na takovou linku.

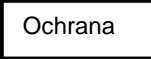
Aktivace datové (ochrany) linky



- Stiskněte tlačítko  nebo
- volte kód *77 
- Volte kód aktivace
- Uslyšíte tón potvrzení

Dat.vedeni Vypn. OFF

Dat.vedeni Zapn. ON

Váš telefon je nyní blokován proti napojení jiné stanice

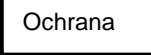
Zrušení datové (ochrany) linky

- Stiskněte tlačítko  nebo
- volte kód *77 
- Volte kód aktivace
- Uslyšíte tón potvrzení

Dat.vedeni Zapn. ON

Dat.vedeni Vypn. OFF

Na váš telefon se nyní může napojit jiné stanice

Systém vám dovoluje označit si hovor jako řetězový před tím než ho předáte jiné pobočce. To způsobí, že hovor bude vaší stanici vrácen po té co stanice, na níž jste hovor předali, zavěsí. Hovor můžete označit jako „Řetězový“ pouze během hovoru.

Označení Řetězového hovoru

- Stiskněte tlačítko **XFER** potom
- Stiskněte tlačítko **Řetěz** nebo volte kód *95
- Uslyšíte tón potvrzení
- Pokračujte v konverzaci nebo předejte hovor jiné pobočce
- Stiskněte tlačítko **Repro** nebo zavěste

Předání hovoru probíhá stejně jako v jiných případech. Označený hovor se však vrátí zpět na vaši pobočku

◇ **Poznámka:** Jestliže se pokusíte označit již jednou označený hovor zobrazí se zpráva na displeji „Jiz nastaveno!“.

Jestliže váš telefon vyzvání (pobočka, na kterou byl hovor předán, zavěsila

- Hovor se vrátil k vám
- Odpovězte (vzvedněte mikrotelefon, stiskněte tlačítko **Repro**)
- Hovořte, zeptejte se zda nechce přepojit na jinou pobočku atd. nebo označte hovor jako „Řetězový,
- Uslyšíte tón potvrzení
- Zavěste

Retezove spojeni

2. hovor xxxx



Retez.sp. xxxx

Prihlaseni xxxx

Krátce
bliká

Tato služba dovoluje autorizované pobočce sledovat (monitorovat) všechny systémové porty, pobočky, vnější linky atd. (vyjma datových linek a konferencí) v jakémkoliv jejich stavu, bez toho, že by sledovaný port byl jakkoliv upozorněn (ani akusticky ani opticky). Monitorování lze zahájit v okamžiku, kdy se připojíte na obsazený port a nebo na port, který neodpovídá. Tuto službu můžete aktivovat i z klidového stavu, dříve než začnete volit číslo. V době monitorování se váš telefon pro ostatní účastníky jeví jako obsazený.

Aktivace monitorování při obsazeném nebo neodpovídajícím portu

- Stiskněte tlačítko  nebo
- Stiskněte tlačítko  a volte 9

Monitor v klidu

Aktivace monitorování z klidového stavu (pře volbou)

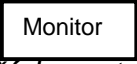



- Stiskněte tlačítko  nebo volte kód *91
- Volte požadované číslo portu

Monitor v klidu

Monitor (port)

- ◇ **Poznámka:** Odkazovací tón uslyšíte při jedné z následujících dvou příčin:
- port je chráněn proti monitorování
 - všechny porty pro sestavení konference jsou obsazeny (NO RESOURCES)

Chraneno (port)

- Úroveň signálu při monitorování nastavte tlačítky  
- Monitorování skončíte stiskem tlačítka  nebo pověšením mikrotelefonu
- Pro důvěrné sdělení monitorovanému portu stiskněte tlačítko  (viz str.123)

NO RESOURCES

- ◇ **Poznámka:** Pro naprogramování tlačítka „Monitor“ použijte kód *981

Septani

Váš telefon je vybaven reproduktorem. Zároveň je funkčně vybaven tak, že lze komunikovat bez zvednutí mikrotelefonu. Stisknutím tlačítka „Repro“ aktivujete funkci Hands free (Hlasitý provoz, provoz bez zvednutí mikrotelefonu), takže bez zvednutí mikrotelefonu můžete konverzovat prostřednictvím citlivého reproduktoru a mikrofonu zabudovaného v telefonu. Existuje ovšem několik způsobů použití tlačítka „Repro“ jako: ve spojení s náhlavní soupravou nebo je-li funkce tlačítka (Zap/Vyp) naprogramována přes tlačítko „Mikrot/Repro“. Máte-li FlexSet 120L, musíte při hovoru používat mikrotelefon nebo náhlavní sluchátka.

Hovor se zavěšeným mikrotelefonem – použití

- **Je-li mikrotelefon zavěšen:** Pokud svítí kontrolka tlačítka „Repro“, můžete hovořit po jeho stisknutí nebo můžete volat při použití jednoho z postupů popsaných na straně 58.
- **Přepojení na mikrotelefon:** Pokud hovoříte se zavěšeným mikrotelefonem a chcete používat mikrotelefon pro další konverzaci, stačí, když jej zvednete. Kontrolka tlačítka „Repro“ přestane svítit.
- **Přepojení ze zvednutého mikrotelefonu na hlasitý provoz:** Stiskněte tlačítko „Repro“. Po zhasnutí kontrolky, položte mikrotelefon a pokračujte v hovoru.
- **Přerušení hovoru:** Jsou 2 způsoby, jak přerušit hovor:
 - 1) Stisknutím svítícího tlačítka „Repro“, je-li mikrotelefon zavěšen.
 - 2) Zavěšením mikrotelefonu, pokud kontrolka tlačítka „Repro“ nesvítí.
- **Příposlech hovoru (pouze při nastavení pro příposlech)**

Používáte-li mikrotelefon a chcete-li aktivovat vestavěný reproduktor za účelem skupinového odposlechu, stiskněte „Repro“, tlačítko. Pokud svítí kontrolka tlačítka, kombinovaný poslech je aktivní. Pro návrat k původnímu stavu stiskněte opět tlačítko „Repro“, kontrolka zhasne.

Je-li FlexSet programován pro použití Repro On/Off tlačítka:

- **Při použití náhlavní soupravy (nebo vyvěšeném mikrotelefonu):** Je-li Váš FlexSet telefon vybaven sadou náhlavní soupravou a tlačítko "Repro" nastaveno s volbou On/Off (zapnuto/vypnuto), můžete přijmout a přerušit hovor stisknutím tohoto tlačítka. Pokud kontrolka tlačítka svítí, jste spojeni. Stisknutím svítícího tlačítka přerušíte hovor. Pro přepojení mezi funkcí mikrotelefonu a handsfree funkcí telefonu musíte použít tlačítka "Mikrot/Repro"
- **Je-li mikrotelefon zavěšen:** Zvoní-li telefon a tlačítko "Repro" bliká, můžete mluvit, bez použití mikrotelefonu, po stisknutí tlačítka. Kontrolka tlačítka bude poté stále svítit.
- **Přepnutí z hovoru bez mikrotelefonu na zvednutý mikrotelefon:** Mluvíte-li se zavěšeným mikrotelefonem a chcete-li mikrotelefon použít, zvedněte jej. Tlačítko "Repro" bude stále svítit.
- **Přepnutí ze zvednutého mikrotelefonu na hovor se zavěšeným mikrotelefonem:** Pokud používáte mikrotelefon a chcete přejít na hovor bez mikrotelefonu, stiskněte nejdříve tlačítko "Mikrot/Repro", poté, když se kontrolka rozsvítí, položte mikrotelefon do vidlice.
- **Přerušení hovoru:** Existují 2 způsoby:
 - 1) Stisknutí svítícího tlačítka "Repro".
 - 2) Zavěšením mikrotelefonu nebo stisknutím vidlice, nesvítí-li tlačítko "Mikrot/Repro".



◇ **Poznámka:** Tyto funkce mohou být aktivovány pouze, pokud jsou naprogramována tlačítka.

K naprogramování tlačítka "Repro" použijte přístupový kód *20

K naprogramování tlačítka "Mikrot/Repro" použijte přístupový kód *323

Můžete mít oprávnění pro programování nebo změny ve vaší zkrácené volbě (private library). Tyto čísla zkrácené volby jsou dostupné jen z vašeho telefonu.

Programování privátní zkrácené volby

- Volte kód zkrácené volby *93
- Volte číslo zkrácené volby (7000-7009) nebo
- Procházejte zkrácenou volbou pomocí tlačítek   potom buď
- volte kód linky nebo
- stiskněte tlačítko linky

Jako přístupový kód linky můžete použít přístupový kód vnější linky nebo jejich skupin, služby volby, směrování, jinou zkrácenou volbu (privátní nebo centrální)

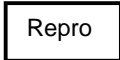
- Volte číslo externího účastníka (můžete použít kódů se zvláštním významem z tabulky na str. 111
- Stiskněte tlačítko  pro skončení programování nebo pokračujte v procházení seznamu tlačítky pro nastavení úrovně a vyhledejte jiné číslo zkrácené volby

◇ **Poznámka:** Naprogramujete-li nové číslo do zkrácené volby na místo, kde jste měli nějaké jiné číslo, bude toto přepsáno číslem novým

x = příst.kód vnější linky
a = číslo zkrácené volby
d = číslo externího účastníka

Indiv.zkr.volba





ON

Indiv.7zkrv aaaa

Indiv,zkrv aaaa
xxxx

Indiv,zkrv aaaa
xxxx dddddddddddd

Vymazání jednoho čísla ze zkrácené volby

- Volte kód zkrácené volby *93
- Volte číslo zkrácené volby (7000-7009) nebo
- Procházejte zkrácenou volbou pomocí tlačítek  
- Volte kód deaktivace 
- Stiskněte tlačítko  pro skončení mazání čísel nebo pokračujte v procházení seznamu tlačítky pro nastavení úrovně a vyhledejte jiné číslo zkrácené volby, které chcete smazat.

Indiv.zkr.volba

ON

Indiv,zkrv aaa

Indiv,zkrv aaa
Zruseno

V následující tabulce jsou uvedeny zvláštní kódy, které můžete použít jako část čísla externího účastníka.

Tabulka zvláštních kódů

Kód	Popis
*X	Volba další číslice bude zpožděna o X sekund (x=1,2,...,9)
#0	Konec volby (konec externího čísla)
#1	Přerušování volby během které může účastník volit, libovolný počet číslic, manuálně
#2	Další číslice budou vyslány pulzně
#3	Další číslice budou vyslány DTMF
#4	Zákaz zobrazení volby na displeji (následující číslice nebudou zobrazeny).
#5	Povolení zobrazení volby na displeji (následující číslice budou zobrazeny).
#6	Čekání na druhý oznamovací tón
#8	Zobrazení „-“, (Pro tarifikační systém a zobrazení na displeji telefonu FlexSet)
#9	Vyslání signálu Flash na vnější linku
**	Volba * na vnější linku
##	Volba # na vnější linku

◇ **Poznámka:** Počet číslic, které můžete naprogramovat včetně zvláštních kódů je limitován systémem. Pokud se zadá více číslic než je povoleno, systém vás upozorní chybovým hlášením: "Prilis dlouhe".

Volba pomocí privátní i centrální zkrácené volby je v principu stejná. Proto následující text popisuje oba systémy volby. Jestli je zkrácená volba dostupná na vašem systému zjistíte u správce systému.

x = kód vnější linky
d = externí volané číslo

Volba pomocí privátní nebo centrální zkrácené volby

- *Volte číslo zkrácené volby*

Ext. xxxx
Volb dddddddddd

- ◇ **Poznámka:** 1) V některých případech, dle definice v COS, musí být číslo zkrácené volby následováno vaším kódem PIN. Jestliže je PIN vyžadován, uslyšíte po zadání čísla zkrácené volby speciální oznamovací tón.
- 2) Některá čísla zkrácené volby vyžadují, abyste volili kód linky. Jestliže je kód linky požadován uslyšíte tón po zadání čísla zkrácené volby na displeji se objeví:

Zadej st.linku

Dělení hovoru vám dovoluje střídavě hovořit se dvěma externími účastníky jednoduchým stiskem dvou tlačítek označených jako Zdrojové a Cílové. Tato funkce vám dovoluje konferenční hovor s oběma účastníky budete-li ovládat pouze jedno tlačítko, které svítí. Tuto funkci lze aktivovat kdykoliv, v jakémkoliv pořadí a kolikrát potřebujete. Jestliže hovoříte soukromě s kterýmkoliv účastníkem (Cílovým nebo Zdrojovým), druhý z nich je přidržen.

Zdroj: za zdroj je považován účastník, s nímž jste navázali hovor jako první

Cíl: za cíl je považován účastník, s nímž jste navázali hovor jako druhým

◇ **Poznámka:** Tuto funkci můžete používat pouze s naprogramovanými tlačítky

- 1) Pro programování tlačítka „Zdroj“ použijte kód *321
- 2) Pro programování tlačítka „Cíl“ použijte kód *322

Následující tabulka vám pomůže identifikovat fázi procesu dělení hovoru, jestliže váš FlexSet není vybaven displejem

LED		Stav Hovoru
Zdroj	Cíl	
Svítí	Krátce bliká	Mluvíte soukromě se zdrojem (prvním účastníkem)
Krátce bliká	Svítí	Mluvíte soukromě se cílem(druhým účastníkem)
Svítí	Svítí	Konference tří účastníků

Aktivace dělení hovoru

- Stiskněte tlačítko **XFER**
- Volte číslo „cílového účastníka“ a čekejte na přihlášení nyní můžete buď
 - přepínat mezi oběma účastníky a hovořit soukromě s jedním, zatímco druhý účastník je přidržen po stisku odpovídajícího tlačítka.
- Stiskněte blikající tlačítko **Zdroj**, abyste soukromě hovořili s prvním účastníkem
- Stiskněte blikající tlačítko **Cíl**, abyste soukromě hovořili s druhým účastníkem nebo
 - stisknout stejné tlačítko a sestavit konferenci tří účastníků
- Stiskněte rozsvícené tlačítko **Zdroj** nebo **Cíl** a potom
 - jestliže si to přejete hovořit soukromě s kterýmkoliv účastníkem
- Stiskněte buď tlačítko **Zdroj** nebo **Cíl**
 - a druhý účastník bude přidržen

Jestliže si přejete uvolnit „Cílového účastníka“ (druhého) a vrátit se k rozhovoru se „Zdrojovým účastníkem (prvním):

- Stiskněte tlačítko **XFER**
- Jestliže chcete uvolnit (zrušit) celé spojení
- Stiskněte tlačítko **Vybav**

Přihlaseň (zdroj)

Zdroj Cíl

Přihlaseň (cíl)

blk ON

Přihlaseň (zdroj)

ON blk

Přihlaseň (cíl)

blk ON

(cíl) 3ti (zdroj)

ON ON

Konec volby umožňuje urychlit sestavení spojení k externímu účastníkovi nebo účastníkovi na síti. Tato funkce umožňuje sdělit systému, že jste zadali celé účastnické číslo. Jako odpověď na povel konec volby, systém okamžitě předá volené číslo ke zpracování, bez toho, že by čekal na další číslici (mezičíslicová mezera).

Skončení volby na vnější lince

- Stiskněte tlačítko na klávesnici telefonu
nebo
- Stiskněte tlačítko

◇ **Poznámka:** Pro naprogramování tlačítka použijte kód *300

Můžete předat jak externí tak interní hovor uvnitř vašeho systému nebo na externí účastnické číslo. Hovor se předává na stanici, která je v klidu. Předání může být s ohlášením nebo bez ohlášení. Předání lze též realizovat za pomoci přidržení hovoru, který jste přijali, pro jinou pobočku. Jestliže je na vaší pobočce aktivována funkce „Automatické předání hovoru“, předáte hovor automaticky volbou účastnického čísla. Zbývající procedury jsou stejné jako normální předání hovoru (viz „Souhrn“ v příloze A na konci tohoto návodu) a symboly vpředu, pro kompletní popis Automatického předání.

- **Předání s ohlášením:** Sdělíte třetí straně, že ji předáváte hovor
- **Předání bez ohlášení:** Můžete předat hovor bez toho, že byste dělíte informovali třetí stranu. Jestliže je volaná stanice obsazená můžete zavěsit. Hovor zůstane na obsazené pobočce zavěšen, a po jejím uvolnění ji systém vyzvoní.

Předání probíhajícího hovoru

- Stiskněte tlačítko **XFER**
- Volte požadované číslo nebo stiskněte tlačítko DSS

V tomto okamžiku můžete zavěsit (předání bez ohlášení) nebo po přihlášení volaného předání ohlásit.

Ohlášení předání hovoru: Uslyšíte vyzváněcí tón
Čekejte na přihlášení
Informujte o zamýšleném předání hovoru

- Stiskněte tlačítko **Repro** nebo zavěste a váš hovor bude předán.
- Stiskněte tlačítko **XFER** abyste obnovili váš původní hovor (např. je-li třetí strana obsazena nebo neodpovídá či odmítne po ohlášení hovor přijmout)

Volba

Interni xxxx

Přihlasi xxx

2.hovor xxxx

Předání hovoru bez ohlášení: uslyšíte vyzváněcí nebo obsazovací tón

- Stiskněte tlačítko  nebo zavěste mikrotelefon a tím hovor předáte

Jestliže se předání hovoru neuskuteční

Jestliže předaný hovor na obsazenou pobočku nebo na pobočku nebo která nezvedá telefon vrátí se po určité době definované systémem zpět.

Jestliže se hovor vrátil od pobočky která vyzváněla je na displeji zobrazena zpráva:



Prih xxxx yyyy
Zadne pr. xxxx

Jestliže se hovor vrátil od pobočky která byla obsazena je na displeji zobrazena zpráva:



Obs. xxxx yyyy
Obsazeno xxxxx

při zobrazení obou výše uvedených zpráv váš telefon vyzvání potom:



- Nejprve přijměte vrácený hovor
- Stiskněte tlačítko  (viz str. 32)
nebo
- Zeptejte se účastníka, jestli chce být spojen s jinou linkou (interním nebo externím účastníkem.)

x = stanice, která neodpovídá nebo je stále obsazena
y = stanice předávající hovor

◇ **Poznámka:** Jestliže stisknete tlačítko „Zpět.volání“ hovor se automaticky pověsí na stanici, ze které se hovor vrátil. Tuto proceduru můžete aplikovat na kteréhokoliv účastníka v libovolném čase.

Předání přidržného hovoru

Typickým příkladem použití předání přidržného hovoru je případ, kdy se snažíte najít odpovídajícího partnera pro příchozí hovor.

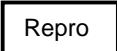
- *Volte číslo účastníka nebo přijměte hovor poté co jste první hovor přidrželi*
- *Stiskněte tlačítko* 
- *Stiskněte krátce blikající tlačítko*  *spojené s přidržným hovorem.*
- *Stiskněte tlačítko*  *nebo zavěste, abyste předali hovor*

Pokračování hovoru s přidržným účastníkem ve formě “přepínán“ / “konzultace“ / “konference tří účastníků“

Po stisku krátce blikajícího tlačítka spojeného s přidržným účastníkem, dříve než předáte hovor

- *Stiskněte tlačítko*  *jak je popsáno na str.25*

◇ **Poznámka:** Přidržný port musí být na tlačítku DSS, SMYČKA nebo LINKA.

Tato funkce vám dovoluje zobrazit na displeji počet volání, které čekají ve frontě na spojení s vámi.

n = Počet čekajících volání

Zobrazení celkového počtu čekajících volání zatímco hovoříte

- *Stiskněte tlačítko*



Počet čekajících volání bliká na displeji

◇ **Poznámka:** Tuto funkci můžete aktivovat pouze za pomoci naprogramovaného tlačítka. Pro naprogramování tlačítka „Čekaj.volání“ použijte kód *325 (viz též str.3 – Čekající volání pro ACD skupinu“).

Přítomnost čekajícího hovoru je vám signalizována pomocí tichého vyzvánění. Jestliže uslyšíte tento tón nebo uvidíte na druhém řádku displeje zprávu o čekajícím hovoru, víte že na vás čeká další hovor a můžete provést následující akce:

- *Pokračovat v započatém hovoru a čekající hovor ignorovat*
nebo
- *přidržit stávající hovor a potom odpovědět na vyzvánění čekajícího hovoru*
nebo
- *ukončit stávající hovor a odpovědět ne čekající hovor*
nebo
- *stisknout tlačítko* Odboč.
hov. *(viz str. 39)*

nebo
- *stisknout tlačítko,* Čekaj.
volání *abyste se informovali o počtu čekajících hovorů (viz str.119)*

nebo
- *stisknout tlačítko,* Čekaj.hov.
ACD *abyste se informovali o počtu čekajících hovorů pro*
ACD skupinu (viz str.3)

x = číslo/jméno volaného
účastníka

xxxx spoj. (váše číslo)

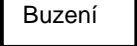
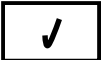

Můžete naprogramovat svůj telefon tak, že zazvoní v určitou předem stanovenou dobu, aby vás vzbudil. Jestliže neodpovíte na buzení (nepřijmete hovor) bude buzení opakováno ještě třikrát v minutových intervalech, než bude volání přesměřováno na spojovatelku a vytištěn záznam o buzení. Můžete zadat více buzení v různých časech.

Zadání buzení

- Stiskněte tlačítko  nebo volte kód *73
- Volte kód aktivace 
- Zadejte čas buzení (4 číslice [12 hodinový formát s úvodní 0] např. 0805 pro 08:05hod.
- Zadejte 2 pro dopoledne (am) a 7 pro odpoledne (pm).
- Uslyšíte tón potvrzení

◇ **Poznámka:** Jestliže uslyšíte odkazovací tón bylo zadání vašeho buzení odmítnuto (není povoleno v COS). Požádejte spojovatelku o nastavení buzení pro vaši pobočku.

Kontrola termínovaných volání

- Stiskněte tlačítko  nebo volte kód *73
- Listujte v seznamu pomocí tlačítka 
- Stiskněte tlačítko  pro skončení prohlížení

Buzeni
Prázdny seznam

Zadej cas

Buzeni 08:05pm

Buzeni 08:05pm

Konec seznamu



Odpověď na buzení

Telefon začne zvonit v požadovaném čase. Poté co přijmete hovor uslyšíte nahranou hlásku, speciální oznamovací tón, nebo hudbu dle vybavení a nastavení vašeho systému. Potom :

- *bud' zavěste mikrotelefon
nebo*
- *volte kód 4 pro opakované buzení (Snooze)*
- *Uslyšíte tón potvrzení*
- *Zavěste mikrotelefon*

◇ **Poznámka:** Aktivujete-li opakované připomenutí, telefon bude opakovaně vyzvánět dokud neuplyne čas předem nastavený systémem

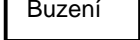
Zrušení buzení

- *Stiskněte tlačítko  nebo volte kód *73*
- *pomocí tlačítka  prohlížejte časů buzení až najdete požadovaný termín*
- *Volte kód deaktivace *
- *Uslyšíte tón potvrzení*

◇ **Poznámka:** Jestliže jste zadali několik termínů a váš telefon není vybaven displejem neprohlížejte seznam. Zrušte všechny termínová volání pro váš telefon.

Buzení spoj (vaše #)

Prihlaseni Buzen

Opak.buz.

Buzeni 08:05pm

Zruseno

Tato funkce dovoluje autorizovanému uživateli systému (pobočce) vstoupit do probíhajícího hovoru a diskrétně sdělit nějakou informaci jedné z hovořících stran. Účastník, jemuž je "Šeptání" určeno je upozorněn krátkým varovným tónem na začátku a konci šeptání. Druhý účastník neslyší ani varovný tón ani šeptání. Šeptající účastník neslyší žádného z původně hovořících účastníků. Původní hovor může při šeptání probíhat dál bez jakéhokoliv rušení

Aktivace šeptání

- Stiskněte tlačítko nebo volte kód *744
- Volte požadované číslo pobočky nebo stiskněte DSS tlačítko naprogramované číslem požadované pobočky
- Uslyšíte tón upozorňující na šeptání
- Ukončete hovor potom co jste předali informaci (pošeptali)

◇ Poznámka: 1) Funkci můžete též aktivovat během monitorování portu, kterému potřebujete něco pošeptat (viz str.106). V tom případě vás uslyší obě hovořící strany a vy uslyšíte je.

2) Jestliže uslyšíte odkazovací tón, je hovořící strana chráněna proti "Šeptání" a na displeji se objeví:

3) Jestliže účastník odmítne přijmout vaše šeptání uslyšíte odkazovací tón na displeji se objeví:

ON

ON

Tato funkce dovoluje účastníkovi probíhajícího hovoru přijmout diskrétní informaci od jiné pobočky systému (Šeptání) "Šeptání" je slyšet se sníženou úrovní a původní konverzace probíhá dále bez jakéhokoliv rušení. Druhý účastník hovoru neslyší nic z informace, která je šeptána. Na počátku a na konci "Šeptání" je vyslán krátký tón, upozorňující na šeptání. Účastník, jemuž je šeptání určeno má následující možnosti:

Přijmout šeptání

- *Uslyšíte tón šeptání*
- *Vyslechnete sdělovanou informaci*

Odmítnout šeptání

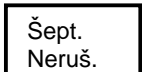
- *Stiskněte tlačítko*  *Zpráva oznamující šeptání z displeje zmizí*
- *Pokračujte v původním hovoru*
- *Můžete znovu stisknout tlačítko,*  *abyste opět povolili "Šeptání"*

◇ **Poznámka:** Programování tlačítka "Šept.Neruš" viz strana 126

Uvolnit účastníka původního hovoru a hovořit se šeptajícím účastníkem

- *Sdělte původnímu účastníkovi, že ukončíte hovor*
- *Mluvte soukromě se šeptajícím účastníkem*



Blk



ON

Přidržení hovořící strany a hovor se šeptající pobočkou

- *Požádejte hovořící stranu o strpení*
- *Stiskněte blikající tlačítko DSS s naprogramovaným číslem účastníka, který aktivoval šeptání (nebo blikající tlačítko "Smyčka"). Toto tlačítko se trvale rozsvítí. Původní účastník je přidržen.*
- *Mluvte s účastníkem, který aktivoval šeptání*
- *Po skončení tohoto hovoru bude automaticky obnoven původní hovor.*

◇ **Poznámka:** Jestliže stisknete dvakrát po sobě tlačítko DSS (nebo tlačítko "Smyčka") aktivujete konferenci tří účastníků. To znamená, že se všichni tři budete slyšet navzájem.

Aktivace konference tří účastníků a připojení šeptajícího účastníka

- *Stisknete dvakrát po sobě tlačítko DSS s naprogramovaným číslem účastníka (nebo tlačítko "Smyčka") Toto tlačítko se trvale rozsvítí.*

◇ **Poznámka:** Jestliže jste aktivovali konferenci tří účastníků můžete stiskem tlačítka

XFER

(viz str.25).

x = číslo/jméno 2.účastníka
s nímž hovoříte
y = číslo/jméno šeptajícího
účastníka

**Prihlaseni xxxx
Septani yyyy**

**Prihlaseni xxxx
Septani yyyy**

yyyy 3ti xxxx

Tato funkce vám dovoluje zablokovat váš FlexSet proti "Šeptání". Nerušit při šeptání můžete vypínat a zapínat dle vašich individuálních potřeb. Jestliže aktivujete funkci nerušit pro šeptání během konverzace je tato aktivace platná pouze během jednoho hovoru. Jestliže aktivujete funkci nerušit během klidového stavu vašeho telefonu , je váš telefon blokován pro všechny následující pokusy o "Šeptání".

Zákaz šeptání pro váš FlexSet

- Stiskněte tlačítko
- nebo
- volte kód *745
- Volte kód aktivace
- Uslyšíte tón potvrzení

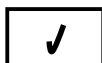
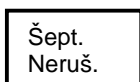

Ner. Septanim VYP

OFF

Ner. Septanim ZAP

ON

Povolení šeptání pro váš FlexSet

- Stiskněte tlačítko
- nebo
- volte kód *745
- Volte kód deaktivace
- Uslyšíte tón potvrzení

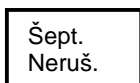

Ner. Septanim ZAP

ON

Ner. Septanim VYP

OFF



Dodatek A – Zvláštní pojmy

Přístupový kód	je číslo portu, linky nebo služby.
APA	Modul pro připojení CTA aplikaci (CAP, CCM atd.)
Spojovatelka	Osoba , která se obsluhuje příchozí hovory. Dále sleduje provoz vnějších linek a poboček. Může na požádání nastavovat některé funkce ústředny.
Automatické předání hovoru	Pokud je automatické předání hovoru nastavené na telefonu, stačí volit čísla linky a hovor bude předán automaticky. Použití tlačítka XFER není nutné. Typicky je tato funkce využívána spojovatelkami. (oddíl Předání hovoru).
Veřejná ústředna	Jiná ústředna se kterou je vaše pobočková ústředna spojena.
Třída služby (COS)	Třída služeb obsahují řadu funkcí, které jsou k dispozici uživateli linky. Uživatel může mít určité funkce zakázány, jiné povoleny. Každý interní telefon má přiřazeny dvě třídy služeb: primární a sekundární, které mohou být definovány odlišně. Pro zvýšení pružnosti umožňuje CORAL přepínání mezi primární a sekundární třídou, avšak pouze jedna třída může být v dané okamžiku aktivní. Je-li telefon v režimu check-out, má přiřazenu zvláštní COS, platnou pro celý systém. (Viz. strana 35)
Číslo státní linky (příchozí)	Jde o číslo volené uživatelem telefonu z veřejné telefonní sítě(přes veřejnou ústřednu) ke spojení s číslem interního telefonu v ústředně Coral (Číslo v místním telefonním seznamu).
Databáze	Jde o paměť, ve které je uložen pružný systém informací. Naprogramování databáze je obvykle prováděno během instalace, avšak je místně nebo na dálku měnitelné.
Volba	Pro účely tohoto manuálu „volba“ znamená zadání čísla účastníka, se kterým chcete být spojeni, stisknutím tlačítek na klávesnici telefonu. Volba rovněž znamená stisknutí programovaného tlačítka s nastavenou funkcí nebo účastnickým číslem.
Digitalizovaný systém hlasových zpráv (DVSM)	Nahrané různé hlásky systému. Nahrané pokyny (hlásky) jsou vesměs informativní
Přímá volby účastníka DSS	tlačítko s naprogramovaným číslem interního účastníka. Dovoluje sestavit nebo předat hovor na určitou interní linku použitím stanoveného tlačítka. Přímá volba může být rovněž užitá na všech přístupných systémových portech.Každé tlačítko je vybaveno kontrolkou.

Dodatek A – Zvláštní pojmy (pokr.)

PIN	Funkce, která uživatele telefonu nutí zadat identifikační kód před přístupem na vnější linku. Na telefonu s displejem se zobrazí zpráva "ZADEJ PIN", vyzívající uživatele k zadání identifikačního kódu. Po jeho zadání lze volit číslo účastníka.
Telefon v klidu	Telefon momentálně nevyzvánějí a neobsazený. Je možné ho tedy použít.
Zábrana volby	Jestliže se spletete při volbě, zadáte nesprávný kód (pro Vás zakázaný) nebo volíte vám nepovolené číslo účastníka, ozve se Vám odkazovací tón nebo budete přesměrováni na operátorku dle nastavení Vašeho systému.
Volba při zvednutí mikrotelefonu(Off – Hook)	Zvednutí mikrotelefonu z vidlice má pro volbu stejný efekt jako stisknutí naprogramovaného tlačítka LOOP,LINE nebo REPRO. OFF-HOOK aktivuje oznamovací tón a umožní Vám dále volit linku nebo kód funkce.
Linkové tlačítko	Linkové tlačítko se používá pro příjem a odesílání hovorů pro členy sekretářské soupravy. Při naprogramování více linkových tlačítek získáte multilinkový telefon.
Smyčka	Tlačítko SMYČKA se používá pro příjem a odesílání hovorů. Při použití více tlačítek SMYČKA bude telefon fungovat jako multilinkový telefon.
Odchozí Smyčka	Tlačítko ODCHOZÍ SMYČKA se používá pouze pro sestavování odchozích hovorů. Při použití více těchto tlačítek, bude telefon fungovat jako multilinkový
Položení mikrotelefonu (On – Hook)	Při opětovném položení sluchátka dojde k přerušení hovoru, stejně jako při stisknutí tlačítka REPRO.
Přístup kód vnější linky	Série čísel označující vnější linku nebo skupinu vnějších linek. Číslo lze zadat z klávesnice nebo stiskem tlačítka.
Port	Umožňuje přístup ze systému k jinému zařízení, telefonu, veřejné síti.
PEX	Periferní EXpanzní modul pro umožňující připojení: externího zdroje napětí pro zvětšení vzdálenost mezi telefonem a ústřednou, až 3 modulů programovacích tlačítek (FlexSet 40B), druhého mikrotelefonu nebo sluchátek, magnetofonu
Automatické vrácení hovoru	Jde o případ, kdy se Vám vrátí hovor, který jste předali na obsazenou linku nebo který jste pozdrželi.,po určité době zpět.

Dodatek A – Zvláštní pojmy (pokr.)

Procházet	Tato funkce umožňuje prohlížet na displeji obsah různých seznamů jako Zkrácená volba, Termínové volání aj. Procházení vzestupné nastane po stisknutí tlačítka  a procházení sestupné po stisknutí tlačítka  .
Analogový telefon – SLT	Standardní analogový telefon .
Pobočková linka/Pobočka/Linka	Každý telefon ústředny Coral vykonávající řadu činností vstupních a výstupních v souladu se systémem.
Skupina	Několik linek/poboček vzájemně spojených v rámci společné funkce jako ACD/UCD skupina nebo sekretářská souprava. Jedna stanice může být definována jako člen mnoha takových skupin.
Frekventované linky	Je to programové tlačítko, které Vám umožňuje trvale uložit často používanou linku a poté jeho stisknutím volat nebo předávat hovory na toto číslo. Tlačítko může být naprogramované na externí i interní hovory.
Systémem definovaná doba	Předem určený časový úsek umožňující přípravu specifické funkce. Pokud tato funkce není připravena, například volba, volající je uvolněn a kapacita ústředny k dispozici pro jiné účastníky. Viz. např. Automatické vrácení hovoru.
Předání hovoru – Xfer	Pokud je linka volaného obsazena, můžete iniciovat tuto funkci stisknutím XFER tlačítka. Ozve se specifický tón volby umožňující buď předat hovor nebo aktivovat možnosti funkce. XFER ponechá volající stranu „ve frontě“ a připojí ji na zdroj hudby při čekání, oznamovací tón, obsazovací tón nebo vůbec žádný zvuk dle nastavení celého systému. Je-li Vaše ústředna Coral napojena na jinou ústřednu, můžete použít tlačítko FLASH místo XFER. XFER tlačítko se používá pro lokální funkce ústředny Coral, zatímco FLASH slouží pro komunikaci s vnější sítí. V některých systémech, nejste-li napojeni na DTMF, může být předání provedeno volbou čísla „1“ namísto stisknutí tlačítka XFER. V některých systémech je předání prováděno automaticky při volbě účastnického čísla volaného.(Viz. Automatické předání hovoru.)
Vnější linka	Linka spojující vaši pobočkovou ústřednu s jinou ústřednou.
Skupina vnějších linek	Určitý počet vnějších linek sdružených do skupiny definování společných vlastností.
Přístupový kód vnější linky	Číselný kód, který účastník volí klávesnicí nebo tlačítkem pro dosažení přístupu na vnější lince.

Dodatek A – Zvláštní pojmy (pokr.)

Ověřování PIN - VFAC Funkce, která nutí uživatele telefonu volit PIN před přístupem k vnější lince. Než je volba povolena, VFAC zkontroluje zadaný PIN . Není-li zadán správný PIN je volba zablokována. v opačném případě je volba povolena. Vyjma kontroly PIN se jedná o stejnou funkci jako. PIN.

Dodatek B – Tóny

Tóny jsou zvukové signály na různých kmitočtech, které podávají informace o stavu hovorů a funkcí. Při používání systému Coral uslyšíte mnoho různých tónů. Tyto tóny se mohou lišit vzhledem k různým přiřazením, neboť systém bývá přizpůsobován během instalace. Proto zvuk tónů není popisován a namísto toho je dále probíráno jejich všeobecné užití. Abyste se seznámili s těmito tóny, pokuste se vyvolat různé funkce a poslechnout si jejich výsledné tónové signály. Nejčastěji lze slyšet tyto tóny:

Tón napojení- vstup	Varovný tón naznačující, že někdo právě vstoupil do
Tón napojení- výstup	Vašeho hovoru nebo z něho vystoupil.
Tón napojení-varování	Tón, který je slyšet během celou dobu trvání vstupu do hovoru.
Obsazovací tón	Signalizuje obsazenou linku, kterou voláte.
Čekání na spojení	Tón, který slyšíte, je-li linka volaného obsazena a volání je zařazeno do fronty.
Tón potvrzení	Tón zazní ,jakmile se úspěšně připojíte na funkci nebo ji aktivujete. (např. Camp-On nebo Call Forward)
Specifický oznamovací - DDT	Když jsou ve Vašem telefonu aplikovány následující funkce, uslyšíte rozlišovací tóny při zvednutí sluchátka: <ul style="list-style-type: none">• Přesměrování všech hovorů• Nerušit• Čekající zpráva• Druhý COS
Oznamovací tón	Zazní po zvednutí sluchátka nebo stisknutí tlačítka REPRO.
Tón stisknutí tlačítka	Je slyšet vždy po stisknutí tlačítka na číselné klávesnici.
Oznamovací tón vnější linky	Ozve se po připojení na vnější linku.
Odkazovací tón	Tón, který se ozve jestliže jste chybně zvolili funkci nebo jste zvolili funkci pro niž nemáte oprávnění nebo: <ol style="list-style-type: none">1) Měli jste dlouho zvednuté sluchátko před volbou2) Linka, kterou jste volali neodpověděla včas.3) Při čekání ve frontě, odloženém hovoru nebo4) Linka, kterou jste volali má status NERUŠIT.5)

Dodatek B – Tóny (pokr.)

Vyzváněcí tón	Tón, který slyšíte při vyzvánění volné stanice.
Druhý vyzváněcí tón	Oznamuje, že volaná stanice je obsazená a a Váš hovor čeká na odpověď.
Vyzvánění vnitřní/vnější	Vnitřní vyzvánění (také pro volání v síti) je určeno ÚPRAVOU VYZVÁNĚNÍ (viz. str.101). Avšak vyzvánění vnějších příchozích hovorů je dvakrát tak rychlé jako u interních pro odlišení zdroje volání.
Oznámení čekajícího hovoru	Krátký tón, který uslyšíte při hovoru ve sluchátku a který oznamuje, že další hovor čeká.
Pokračování volby	Tikavý tón oznamující, že můžete pokračovat ve volbě.
Tón při Pagingu	Klokotavý tón při použití funkce PAGING.
Tón při šeptání	Tón, který uslyšíte při hovoru a který oznamuje, že další strana vstoupila do hovoru šeptáním. Druhý účastník hovoru tento tón neuslyší.

Dodatek C – LED (světelné kontrolky funkcí)

Světelné kontrolky vizuálně signalizují stav určitých funkcí. Kontrolka typicky ukazuje, zda je funkce aktivována (svítí) nebo čeká na další příkaz nebo potřebuje dodatečnou informaci (bliká). Současně se signalizací kontrolky se objevují odpovídající zprávy na displeji, pokud je jím telefon vybaven. Pokud ne, zdrojem informací zůstává kontrolka, viz.níže:

Nesvítí (OFF) Oznamuje, že funkce není aktivována nebo volaná stanice je nečinná.

Bliká rychle Světlo bliká v rychlé frekvenci 120x za minutu (400/100mS). Typicky takto oznamuje, že přichází hovor čeká nebo je zaparkován. Telefon normálně nezvoní.

Bliká pomalu (Blk) Světlo bliká v pomalé frekvenci 60x za minutu (800/200mS). Typicky takto signalizuje přichází hovor. Telefon normálně zvoní.

Svítí (ON) Oznamuje, že funkce naprogramovaná na tlačítku je aktivní. Pokud je definována jako Přímá volba účastníka, znamená to, že port určený tlačítkem je momentálně v provozu. Pokud je funkce definována jako smyčka, linka nebo mikrofon, oznamuje, že hovor stále pokračuje.

Čekající zpráva Určená kontrolka oznamuje čekající zprávu, pokud je to v systému nastaveno. Funkce kontrolky neovlivňuje programové MSG tlačítko.

 **POZNÁMKA** : Ve zvláštních případech mohou tlačítka fungovat odlišně. Je to uvedeno v příslušné pasáži vysvětlující povahu různých zpráv.

Dodatek D – ISDN

1	nepřiřazené číslo	prověřit číslo a zavolat znovu *	34	žádný okruh / kanál k dispozici	zavolat později *
2	nepřístupná přenosová síť	nahlásit systémovému manažerovi	38	síť mimo provoz	čekat a zavolat poději
3	volaná stanice nepřístupná	nahlásit systémovému manažerovi	41	dočasná porucha	zavolat později *
6	nepřijatelný kanál	nahlásit systémovému manažerovi	42	ústředna zahlcena	zavolat později
7		žádná akce *	43	přístupová informace	žádná akce *
16		žádná akce *	44	žádný okruh / kanál není k dispozici	nahlásit systémovému manažerovi
17	stanice obsazena, zpráva na displeji	zavolat později	47	zdroj není k dispozici / nespecifikováno	nahlásit systémovému manažerovi
18	žádná stanice neodpovídá	zavolat později	49	kvalita služby není k dispozici	nahlásit systémovému manažerovi
19	žádná odpověď od volaného	zavolat později	50	žádné zařízení není k dispozici	nahlásit systémovému manažerovi
21	hovor odmítnut	zavolat později	57	barrer capatibility není autoriz.	nahlásit systémovému manažerovi
22	číslo změněno	prověřit číslo a zavolat znovu	58	barrer capatibility není momont. k dispozici	zavolat později *
27	volaná stanice mimo provoz	zavolat později	63	servis nebo volba není k dispozici / nespecifikováno	nahlásit systémovému manažerovi
28	neplatný formát (neúplná adresa)	prověřit číslo a zavolat znovu *	65	barrer capatibility není zadána	prověřit zda je cílová stanice správná, zkusit znovu z jiného kompakt. terminálu, oznámit S.M., když se zpráva vrátí
29	zařízení odmítnuto	nahlásit systémovému manažerovi			
31		žádná akce *			

* vrátí-li se zpráva často, nahlásit systémovému manažerovi

Dodatek D – ISDN

66	typ kanálu nezadán	nahlásit systémovému manažerovi	91	neplatný výběr přenosové sítě	nahlásit systémovému manažerovi
69	žádné zařízení nezadáno	nahlásit systémovému manažerovi	95	neplatná zpráva – nespecifikováno	nahlásit systémovému manažerovi
70	žádání informací, barrer capativity je dostup.	nahlásit systémovému manažerovi	96	příkazová část informace chybí	nahlásit systémovému manažerovi
79	služba nebo volby nezadána – nespecifikováno	nahlásit systémovému manažerovi	97	neexistující nebo nezadaný typ zprávy	nahlásit systémovému manažerovi
81	neplatná referenční cena hovoru	nahlásit systémovému manažerovi	98	zpráva nesouhlasí se stavem volání nebo typ zprávy neexistuje nebo není zadaný	nahlásit systémovému manažerovi
82	zjištěný kanál neexistuje	nahlásit systémovému manažerovi	99	segment informace neexistuje nebo není zadaný	nahlásit systémovému manažerovi
93	přerušovaný hovor existuje, ale bez identity	žádná akce	100	neplatný obsah informačního segmentu	nahlásit systémovému manažerovi
84	používaná identita hovoru	žádná akce	101	zpráva neodpovídá stavu hovoru	nahlásit systémovému manažerovi
85	žádný hovor nepřerušen	žádná akce	102	vrácení po uplynutí času	žádná akce *
86	hovor s požadovanou identitou byl přerušen	žádná akce	111	chyba protokolu, nespecifikováno	nahlásit systémovému manažerovi
88	nekompatibilní cílová stanice	prověřit zda je cílová stanice správná, zkusit znovu z jiného kompat. terminálu, oznámit S.M., když se zpráva vrátí	127	síťové spojení není specifikováno	nahlásit systémovému manažerovi

* objevuje-li se zpráva často, nahlásit systémovému manažerovi



BUSINESS SYSTEMS

International Headquarters
ECI Telecom Ltd.
30 Hasivim St., P.O.Box 500
Petach-Tikva 49104 Israel
Tel. +972-3-9262916, Fax. +972-3-9262310

USA Office
ECI Telecom Inc.
6021 142nd Avenue North
Clearwater, FL 33760, USA
Tel. +1-727-523-0000, Fax. +1-727-523-0010

Visit us at our website <http://www.ecitele.com>
Email: coral@ecitele.com

FlexSet
280, 280D, 120, 120D a 120L
Uživatelská příručka
Vydání 1.1 (Prosinec 2001)



TADiCOM

TELEPHONE SYSTEMS

TADiCOM
komunikační systémy s.r.o.
Malešická 16a
130 69 Praha 3
Tel.: + 420 2 7 1007 214-5
Fax: + 420 2 7 1007 633

<http://www.tadicom.cz>
Email: tadicom@tadicom.cz

ECI
TELECOM
TELECOM